

STIHL

STIHL BGA 57

Instruction Manual
Manual de instrucciones



 **WARNING**

Read Instruction Manual thoroughly before use and follow all safety precautions – improper use can cause serious or fatal injury.

 **ADVERTENCIA**

Antes de usar la máquina lea y siga todas las precauciones de seguridad dadas en el manual de instrucciones – el uso incorrecto puede causar lesiones graves o mortales.



Instruction Manual

1 - 31

Manual de instrucciones

32 - 63

Contents

1	Introduction	2	12.2 LED on the Charger	18
2	Guide to Using this Manual	2	13 Assembling the Blower	18
2.1	Signal Words	2	13.1 Mounting and Adjusting the Nozzle	18
2.2	Symbols in Text	3	14 Inserting and Removing the Battery	19
3	Main Parts	3	14.1 Inserting the Battery	19
3.1	Blower, Battery and Charger	3	14.2 Removing the Battery	19
4	Safety Symbols on the Products	4	15 Switching the Blower On and Off	20
4.1	Blower, Battery and Charger	4	15.1 Switching On	20
5	IMPORTANT SAFETY INSTRUCTIONS	5	15.2 Switching Off	20
5.1	Introduction	5	16 Checking the Controls	21
5.2	Intended Use	5	16.1 Testing the Controls	21
5.3	Operator	5	17 During Operation	21
5.4	Personal Protective Equipment	6	17.1 Using the Blower	21
5.5	Blower	6	18 After Finishing Work	22
5.6	Using the Blower	7	18.1 Preparing for Transportation or Storage	22
6	Battery Safety	11	19 Transporting the Blower, Battery and Charger	22
6.1	Warnings and Instructions	11	19.1 Blower	22
7	Charger Safety	12	19.2 Battery	22
7.1	Warnings and Instructions	12	19.3 Charger	23
8	Maintenance, Repair and Storage	14	20 Storing the Blower, Battery and Charger	23
8.1	Warnings and Instructions	14	20.1 Blower	23
9	General Warnings and Instructions	14	20.2 Battery	23
9.1	General Safety Warnings and Instructions for Battery-Powered Products	14	20.3 Charger	24
10	Before Starting Work	15	21 Cleaning	24
10.1	Preparing the Blower for Operation	15	21.1 Cleaning the Blower, Battery and Charger	24
11	Charging the Battery	15	22 Inspection and Maintenance	24
11.1	Setting up the Charger	15	22.1 Inspecting and Maintaining the Blower	24
11.2	Charging	16	23 Troubleshooting Guide	26
11.3	Mounting the Charger on a Wall	17	23.1 Blower and Battery	26
12	LED Diagnostics	17	23.2 Charger	27
12.1	LEDs on the Battery	17	24 Specifications	28
			24.1 STIHL BGA 57	28

STIHL

This instruction manual is protected by copyright. All rights reserved, especially the rights to reproduce, translate and process with electronic systems.

24.2 STIHL AK Series Battery	28
24.3 STIHL AL 101	28
24.4 Symbols of the Blower, Battery and Charger	28
24.5 Engineering Improvements	29
24.6 FCC 15 Compliance Statement	29
25 Replacement Parts and Equipment	29
25.1 Genuine STIHL Replacement Parts	29
26 Disposal	29
26.1 Disposal of the Blower and Charger	29
26.2 Battery Recycling	30
27 Limited Warranty	30
27.1 STIHL Incorporated Limited Warranty Policy	30
28 Trademarks	30
28.1 Registered Trademarks	30
28.2 Common Law Trademarks	30
29 Addresses	31
29.1 STIHL Incorporated	31

1 Introduction

Thank you for your purchase. The information contained in this manual will help you receive maximum performance and satisfaction from your blower and, if followed, reduce the risk of injury from its use.

SAVE THIS MANUAL!



Because a blower is a high-speed battery-powered tool, special safety precautions must be observed to reduce the risk of personal injury.



Read this instruction manual thoroughly before use and periodically thereafter. Follow all safety precautions. Careless or improper use of the blower can cause serious or fatal injury.

Have your authorized STIHL servicing dealer show you how to operate your power tool.

Do not lend or rent the blower without this instruction manual. Allow only persons who fully understand the information in this manual to operate the blower.

For further information, or if you do not understand any of the instructions in this manual, please go to www.stihlusa.com (for Canada: www.stihl.ca) or contact your authorized STIHL servicing dealer.

2 Guide to Using this Manual

2.1 Signal Words

This manual contains safety information that requires your special attention. Such information is introduced with the following symbols and signal words:



DANGER

Indicates a hazardous situation that, if not avoided, will result in death or serious injury.

4 Trigger Switch

Switches the motor on and off.

5 Control Handle

The blower's handle.

6 Trigger Switch Lockout

Must be depressed while the retaining latch is unlocked to allow activation of the trigger switch.

7 Locking Lever

Secures the battery in the battery compartment.

8 Battery Compartment

Holds the battery.

9 Intake Screen

Covers the air intake opening and reduces risk of contact with the blower fan.

10 Battery

Supplies electrical power to the motor.

11 Battery LEDs

Indicate the battery's state of charge and display error messages regarding potential malfunctions in the battery or power tool.

12 Push Button

Activates the battery's LEDs.

13 Charger

Charges the battery.

14 Charger LED

Indicates the operating status of the charger.

15 Power Supply Cord

Supplies the charger with electricity when plugged into an electrical outlet.

16 Plug

Connects the power supply cord to an electrical outlet.

Rating Plate

Contains electrical information and the product's serial number.

4 Safety Symbols on the Products

4.1 Blower, Battery and Charger

The following safety symbols are found on the blower, battery and/or charger:



To reduce the risk of injury, follow the specified safety precautions.



Read and follow all safety precautions in the instruction manual. Improper use can lead to serious or fatal personal injury or property damage.



To reduce the risk of eye injury, always wear proper eye protection, 5.4.



To reduce the risk of personal injury, keep hair and loose-fitting clothing away from the air intake, 5.4.



To reduce the risk of injury or property damage from unintended activation, remove the battery any time the blower is not in use, 5.6.1.



To reduce the risk of electric shock, do not expose the blower to rain, water or excessive moisture. Store it indoors. If it is exposed to rain or very damp conditions, take it to your authorized STIHL servicing dealer before further operation, 5.5.

To reduce the risk of personal injury or property damage from fire or electric shock, keep the charger dry. Protect it from rain, water, liquids and damp conditions. For indoor use only, 7.1.

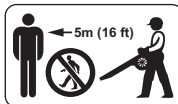

To reduce the risk of personal injury from high velocity air flow and blown objects, keep bystanders at least 16 ft. (5 m) away, 5.6.4.



To reduce the risk of personal injury or property damage from fire, explosion or burns, including chemical burns, do not disassemble, crush, drop, damage or heat the battery above 212 °F (100 °C). Never expose it to fire or incinerate, 6.



To reduce the risk of personal injury or property damage from a short circuit, fire or explosion, keep the battery dry. Protect it from rain, water, liquids and damp conditions. Never immerse the battery in water or other liquids, 6.



To reduce the risk of personal injury or property damage from fire, use and store the battery only within an ambient temperature range of 14 °F to 122 °F (- 10 °C to 50 °C), 6.

5 IMPORTANT SAFETY INSTRUCTIONS

5.1 Introduction

When using an electric blower, basic precautions should always be followed, including the following:

READ ALL INSTRUCTIONS BEFORE USING THE BLOWER!

SAVE THESE INSTRUCTIONS

WARNING

- To reduce the risk of fire, explosion, electric shock or other personal injury, read and follow the important safety instructions in this chapter. Additional important warnings and instructions are provided in subsequent chapters of this manual.

5.2 Intended Use

WARNING

- This blower is designed for blowing leaves, grass, and similar lightweight material from yards, gardens, sidewalks, driveways, decks, patios and comparable surfaces in the manner and in the conditions described in this manual. Use of the blower for operations different than intended could result in serious injury or death.
 - Blow leaves, grass, and similar lightweight material only.
- Improper use could result in personal injury or property damage, including damage to the blower.
 - Use the blower, battery and charger only as described in this manual.
 - Never attempt to modify or override the blower's controls or safety devices in any way.
 - Never use a blower that has been modified or altered from its original design.
- The STIHL AK series battery is designed for use only with compatible STIHL power tools.
- The STIHL AL 101, AL 300 or AL 500 series charger is designed for charging STIHL AK and AP series batteries only.

5.3 Operator

WARNING

- Working with the blower can be strenuous. The operator must be in good physical condition and mental health. To reduce the risk of personal injury from fatigue and loss of control:
 - Check with your doctor before using the blower if you have any health condition that may be aggravated by strenuous work.
 - Do not operate the blower while under the influence of any substance (drug, alcohol or medication, etc.) that might impair vision, balance, dexterity or judgment.

- Be alert. Do not operate the blower when you are tired. Take a break if you become tired.
- Do not permit minors to use the blower.
- According to STIHL's current knowledge, the electric motor of this blower should not interfere with a pacemaker.
 - However, persons with a pacemaker or other implanted medical device should consult their physician and device manufacturer before operating this blower.

5.4 Personal Protective Equipment

▲ WARNING

- To reduce the risk of personal injury:
 - Always wear proper clothing and protective apparel, including proper eye protection.
- Loss of control and severe injuries may result if hair, clothing or apparel are drawn into the air intake or otherwise become entangled in the components of the blower. To reduce the risk of severe personal injury:



- Wear sturdy and snug-fitting clothing that also allows complete freedom of movement.
- Wear overalls or long pants made of heavy material to help protect your legs. Do not wear shorts.

- Wear a long-sleeve shirt or jacket.



- Avoid loose-fitting jackets, scarves, neckties, flared or cuffed pants, jewelry and any other apparel that could be drawn into the air intake.

- Secure hair above shoulder level before starting work.

- To reduce the risk of eye injury:



- Always wear goggles or close-fitting protective glasses with adequate side protection that are impact-rated and marked as complying with ANSI Z87 "+".

- Good footing is very important. To help maintain a secure footing and reduce the risk of injury while working:



- Wear substantial footwear with non-slip soles. Do not wear sandals, flip-flops, open-toed or similar footwear.

- To help reduce the risk of personal injury caused by loss of control during operation:



- STIHL recommends wearing heavy-duty non-slip work gloves made of leather or another wear-resistant material when handling the blower.

5.5 Blower

▲ WARNING

- To reduce the risk of electric shock:



- Do not expose the blower to rain, water or excessive moisture.

- This battery-powered blower is intended only for light-duty garden and landscape maintenance around the home. Use for other purposes may increase the risk of personal injury and property damage.

- Read and follow the operating instructions in this manual for approved applications, 17.

- To reduce the risk of personal injury to the operator and bystanders:



- Always release the trigger switch and remove the battery before assembling, transporting, adjusting, inspecting, cleaning, servicing, maintaining or storing the blower, and any other time it is not in use.
- Although certain unauthorized attachments may fit STIHL blowers, their use may be extremely dangerous. Only attachments supplied by STIHL or expressly approved by STIHL for use with this specific model are recommended.
 - Use only attachments supplied or expressly approved by STIHL.
 - Never modify this blower in any way.
 - Never attempt to modify or override the blower's controls or safety devices in any way.
 - Never use a blower that has been modified or altered from its original design.
 - Do not put any object into the openings of the blower.
 - Do not use the blower with any openings blocked.
 - Keep the blower free of dust, lint, hair and anything that might reduce air flow.
- If the blower is dropped or subjected to similar heavy impacts:
 - Check that it is undamaged, in good condition and functioning properly before continuing work.
 - Check that the controls and safety devices are working properly.
 - Check the LEDs for error messages,  12.1.2.
 - Check that the battery has not been damaged. Never use or charge a malfunctioning, damaged, cracked, leaking or deformed battery.
 - Never work with a damaged or malfunctioning blower or battery. In case of doubt, have the blower and battery checked by your authorized STIHL servicing dealer.
- If the blower or battery is damaged, not working properly, has been left outdoors, exposed to rain or damp conditions or dropped into water or other liquid, its components may no longer function properly and safety devices may be inoperative. To reduce the risk of personal injury and property damage:
 - Take the blower and battery to your authorized STIHL servicing dealer to be checked before further operation.
- Genuine STIHL replacement parts are specifically designed to match your blower and meet safety and performance requirements. Use of parts that are not authorized or approved by STIHL may cause serious or fatal injury or property damage.
 - STIHL recommends that only identical replacement parts be used.

5.6 Using the Blower

5.6.1 Before Operation

WARNING

- Misuse or unauthorized use may result in personal injury and property damage.
 - Use the blower only as described in this instruction manual.
- Using a blower that is modified, damaged, improperly adjusted or maintained, or not completely and securely assembled can increase the risk of serious personal injury.
 - Never operate a blower that is modified, damaged, improperly maintained or not completely and securely assembled.
 - Always check your blower for proper condition and operation before starting work, particularly the retaining latch, trigger switch lockout and trigger switch.

- Ensure that the retaining latch, trigger switch lockout and trigger switch move freely and spring back into place when released. The trigger switch must not engage until the retaining latch is unlocked and the trigger switch lockout is depressed.
 - Never attempt to modify or override the controls or safety devices in any way.
 - If your blower or any part is damaged or does not function properly, take it to your authorized STIHL servicing dealer. Do not use the blower until the problem has been corrected.
- Before inserting the battery:
 - Check the electrical contacts in the battery compartment for corrosion or other foreign matter and keep clean.
 - Never insert or use a malfunctioning, damaged, cracked, leaking or deformed battery.
 - Read and follow the instructions on switching on the blower,  15.1.
 - To help reduce the risk of serious personal injury from unintentional starting:
 - Be sure the retaining latch is in the locked position and the trigger switch is in the off position before inserting the battery.
 - Never carry the blower with your finger on the trigger switch.
 - Release the trigger switch before removing the battery.



- Remove the battery before assembling, transporting, adjusting, inspecting, cleaning, servicing, maintaining or storing the blower and any other time it is not in use.
- Never leave the blower unattended when the battery is inserted.
- Never store the battery in the blower.

5.6.2 Holding and Controlling the Blower

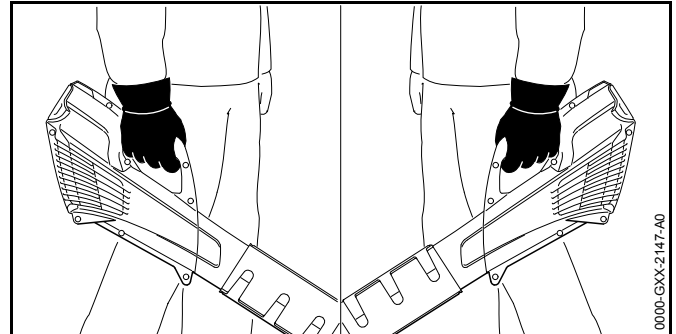

⚠ WARNING

- To maintain a firm grip and properly control your blower:
 - Keep the handle clean and dry at all times. Keep it free of moisture, pitch, oil, grease and resin.
- To reduce the risk of serious or fatal injuries to the operator or bystanders from loss of control:
 - Always hold the blower firmly with one hand when you are working.
 - Wrap your fingers tightly around the handle, keeping the handle cradled between your thumb and forefinger (see illustration).
- To reduce the risk of serious or fatal injuries to the operator or bystanders from loss of control, keep proper footing and balance at all times:
 - Never work on a ladder, roof, in a tree or while standing on any other insecure support.
 - Take special care in overgrown or wet terrain and always watch for hidden obstacles such as tree stumps, roots, rocks, holes and ditches to avoid stumbling.
 - Be extremely cautious when working on slopes or uneven ground.
 - Use extra care when working on stairs.

- For better footing, always clear away fallen branches, scrub, cuttings and other material, objects or vegetation that can increase the danger of slipping, tripping or falling.
- Never operate the blower above shoulder height.
- Do not overreach. Keep proper footing and balance at all times.

5.6.3 Working Conditions

⚠ WARNING

- Operate your blower only under good visibility during favorable daylight conditions.
 - Postpone the work if the weather is windy, foggy, rainy or inclement.
- Your blower is a one-person machine.
 - Bystanders, especially children, and animals should not be allowed in the area where it is in use.
 - Switch off the blower immediately if you are approached.
- To reduce the risk of injury to bystanders and unauthorized users:
 - Never leave the blower unattended when the battery is inserted.
 - Switch off the blower and remove the battery during work breaks and any other time the blower is not in use.
- Operating the blower in certain dry, dusty conditions may cause static electricity to build up in the blower tube, nozzle and housing. This static electricity may discharge suddenly with a spark. To reduce the risk of personal injury following static discharge:
 - Never operate the blower in a location where combustible gases, liquids, vapors, dusts or other combustible materials and substances are present.
- Sparks generated from operation of the blower may be capable of igniting combustible gases, liquids, vapors, dusts or other combustible materials and substances. To reduce the risk of fire and explosion:
 - Never operate the blower in a location where combustible gases, liquids, vapors, dusts or other combustible materials and substances are present.
 - Read and follow recommendations issued by government authorities (e.g., OSHA) for identifying and avoiding the hazards of combustible gases, liquids, vapors, dusts or other combustible materials and substances.
- Use of this blower can generate dust and other substances containing chemicals known to cause respiratory problems, cancer, birth defects and other reproductive harm.
 - Consult governmental agencies such as EPA, OSHA, CARB and NIOSH and other authoritative sources on hazardous materials if you are unfamiliar with the risks associated with the particular substances with which you are working.
- Inhalation of certain dusts, especially organic dusts such as mold or pollen, can cause susceptible persons to have an allergic or asthmatic reaction. Substantial or repeated inhalation of dust or other airborne contaminants, especially those with a smaller particle size, may cause respiratory or other illnesses.
 - Control dust at the source where possible.
 - To the extent possible, operate the blower so that the wind or operating process directs any dust, mist or other particulate matter raised by the blower away from the operator.

- When respirable dust or other particulate matter cannot be kept at or near background levels, always wear a respirator that is approved by NIOSH and rated for worksite-specific conditions. Follow the recommendations of governmental authorities (e.g., OSHA/NIOSH) and occupational and trade associations.
- If the surrounding ground is coated with a chemical substance, such as pesticide or herbicide:
 - Read and follow the instructions and warnings that accompanied the substance coating the vegetation or surrounding ground.

5.6.4 Operating Instructions

▲ WARNING

- In the event of an emergency:
 - Switch off the motor immediately and remove the battery.
- The blower fan between the air intake and output opening rotates whenever the motor is running. To reduce the risk of injury from contact with the blower fan:
 - Never operate the blower with a missing, cracked or worn intake screen or housing.
 - Never operate the blower without a properly mounted blower tube and nozzle.
 - Keep hair, loose clothing, fingers and all parts of the body away from openings and moving parts of the blower.
- The air flow from the blower can propel small objects at high speed. To reduce the risk of eye or other serious personal injuries to bystanders from blown objects:
 - Keep bystanders and pets at least 16 ft. (5 m) away when the blower is running.
 - Never direct the air flow toward bystanders or pets.
 - Do not allow the blower to be used as a toy.
 - Switch off the blower immediately if you are approached.
- A missing, cracked or worn intake screen or housing may result in an increased risk of injury from thrown objects.
 - Never operate a blower that has a missing, cracked or worn intake screen or housing.
- Inserting any foreign object into the air intake or nozzle may result in property damage, including damage to the blower itself, and serious injury to the operator or bystanders as a result of the object or broken parts being blown at high speed.
 - Never insert any objects into the nozzle or air intake of the blower.
 - Immediately switch off the blower if it starts to vibrate abnormally.
- Using the blower to spread herbicides, pesticides, fertilizers or other chemical substances can be dangerous and may cause serious or fatal injury to persons and damage to the environment.
 - Never use the blower to disperse or spread chemicals of any kind.

6 Battery Safety

6.1 Warnings and Instructions

⚠ WARNING

- Use of unauthorized batteries can damage the blower and result in fire, explosion and personal injury and property damage.
 - Use only genuine STIHL AK series batteries.
- Use of STIHL AK series batteries for any purpose other than powering STIHL power tools could be extremely dangerous.
 - Use STIHL AK series batteries only to power compatible STIHL power tools.
- Use of unauthorized chargers can damage the battery and result in fire, explosion and personal injury and property damage.
 - Use only genuine STIHL AL 101, AL 300 or AL 500 series chargers to charge STIHL AK series batteries.
- The battery contains safety features and devices which, if damaged, may allow the battery to generate heat, rupture, leak, ignite or explode.



- Never heat the battery above 212 °F (100 °C).
- Never incinerate or place the battery on or near fires, stoves or other high-temperature locations.
- Never use or charge a malfunctioning, damaged, cracked, leaking or deformed battery.
- Never open, disassemble, crush, drop, subject to heavy impact or otherwise damage the battery.
- Never expose the battery to microwaves or high pressures.
- Never insert objects into the battery's cooling slots.

- Extreme temperatures may cause the battery to generate heat, rupture, leak, ignite or explode, resulting in severe or fatal personal injury and property damage. Exposure to temperatures outside the recommended temperature range may also reduce battery life and performance.



- Use and store the battery only within an ambient temperature range of 14 °F to 122 °F (-10 °C to 50 °C).
- Never store the battery in direct sunlight or inside a vehicle in hot weather.
- To reduce the risk of personal injury and property damage in the event the battery emits smoke, an unusual smell or feels unusually hot while using, charging or storing:
 - Immediately discontinue using or charging the battery. Contact the authorities in the event of fire or explosion.
- To reduce the risk of a short circuit, which could lead to electric shock, fire and explosion:



- Keep the battery dry. Protect it from rain, water, liquids and damp conditions.
- Never immerse the battery in water or other liquids.
- Never bridge the battery terminals with wires or other metallic objects.
- Keep a battery that is not in use away from metal objects (e.g., paper clips, nails, coins, keys).
- Never transport or store the battery in a metal container.
- Store the battery indoors in a dry room.
- Never store the battery in damp or corrosive environments or in conditions that could lead to corrosion of its metal components.
- Never store the battery in the blower or charger.
- Protect the battery from exposure to corrosive agents such as garden chemicals and de-icing salts.
- Protect the battery from exposure to conductive liquids such as salt water.

- Do not attempt to repair, open or disassemble the battery. There are no user-serviceable parts inside.
- Leaking battery fluid is potentially harmful and can cause skin and eye irritation, chemical burns and other serious personal injury.
 - Avoid contact with skin and eyes.
 - Use an inert absorbent such as sand on spilled battery fluid.
 - In the event of accidental contact, immediately rinse the contact area thoroughly with mild soap and water.
 - If fluid gets into your eye(s): Do not rub. Rinse water over the open eye(s) for at least 15 minutes and seek medical attention.
- A battery fire can be dangerous. To reduce the risk of severe personal injury and property damage in the event of fire:
 - Evacuate the area. Fire can spread rapidly. Stay clear of any vapors generated and maintain a safe distance.
 - Contact the fire department.
 - Although water can be used to put out a battery fire, use of a multi-purpose dry chemical fire extinguisher is preferable.
 - Consult the fire department regarding proper disposal of a burned battery.
- Dropping the battery could result in personal injury or property damage. To prevent the battery from falling during removal:
 - Place the blower on a level surface.
 - Position your hand behind the battery while pressing the locking lever. Use care when ejecting the battery.

7 Charger Safety

7.1 Warnings and Instructions

WARNING

- To reduce the risk of fire, electric shock and other personal injury or property damage:
 - Read and follow all cautionary markings on the charger, battery and blower and all instructions in this manual before using the charger.
 - Charge only genuine STIHL AK or STIHL AP series batteries. Other batteries may burst, catch fire or explode, resulting in personal injury and property damage.
- 
- For indoor use only.
 - Keep the charger dry. Protect it from rain, water, liquids and damp conditions. Never insert a wet battery or use a wet charger.
 - Do not handle the charger, including power supply cord and plug, with wet hands.
 - Never use a damaged charger.
 - Never charge malfunctioning, damaged, cracked, leaking or deformed batteries.
 - Never store a battery in the charger.
 - Operate the charger only indoors, in dry rooms and within an ambient temperature range of 41 °F to 104 °F (5 °C to 40 °C).
 - Keep the charger out of the reach of children.
 - Always plug the charger into a properly installed electrical outlet matching the voltage and electrical frequency stated on the charger.
 - Never use power strips to operate multiple chargers or other devices from the same outlet or on the same circuit.

- Do not operate a charger that has received a sharp or heavy blow, has been dropped or is otherwise damaged in any way.
- Do not attempt to repair, open or disassemble the charger. There are no user-serviceable parts inside.
- To reduce the risk of electric shock or fire from a short circuit:
 - Make sure the battery and charger are completely dry before starting the charging process.
 - Never bridge the contacts of the charger with wires or other metallic objects.
 - Do not insert any objects into the charger's cooling slots.
- The charger heats up during the charging process. To reduce the risk of fire:
 - Do not operate on a combustible surface (e.g., paper, cardboard, textiles) or in a combustible environment.
 - Allow the charger to cool down normally. Do not cover it.
- Chargers can produce sparks which may ignite combustible gases, liquids, vapors, dusts or other combustible materials. To reduce the risk of fire and explosion:
 - Do not operate in a location where combustible gases, liquids, vapors, dusts or other combustible materials are present.
- Using a damaged power supply cord or plug may result in fire, electric shock and other personal injury or property damage. To reduce these risks:



- Check the charger's power supply cord and plug regularly for damage. If damaged, immediately disconnect the plug from the electrical outlet.
- Have a damaged power supply cord replaced by an authorized STIHL servicing dealer.
- Unplug the power supply cord from the outlet when the charger is not in use.

- Never jerk the power supply cord to disconnect it from the electrical outlet. To unplug, grasp the plug, not the power supply cord.
- Do not use the power supply cord for carrying or hanging up the charger.
- Make sure the power supply cord is located or marked so that it will not be stepped on, tripped over, come in contact with sharp objects or moving parts, or otherwise be subjected to damage or stress.
- An extension cord should not be used unless absolutely necessary. Overloading an extension cord can result in overheating and fire. If an extension cord must be used:
 - Use only a properly wired 16 gauge (AWG 16) or heavier gauge extension cord.
 - Never connect more than one charger or other device to an extension cord.
 - Never use an extension cord with a wattage rating lower than the wattage on your charger's rating plate.
 - Never use an extension cord if the blades on its plug are different from the blades on the charger plug in number, size or shape.
 - Do not link (chain) extension cords.
- In case of fire or if the charger or the battery it is charging emits smoke, an unusual smell, feels hot or appears abnormal in any other way:
 - Immediately disconnect the charger from the outlet. Contact the authorities in the event of fire or explosion.

8 Maintenance, Repair and Storage

8.1 Warnings and Instructions

⚠ WARNING

- There are no user-authorized repairs for the battery, charger or blower. To reduce the risk of fire, electric shock or other personal injury and property damage:
 - Users may carry out only the cleaning and maintenance operations described in this manual.
 - Strictly follow the cleaning and maintenance instructions in the appropriate sections of this instruction manual.
 - STIHL recommends that all repair work be performed by authorized STIHL servicing dealers.
- Unintentional starting may result in personal injury or property damage.



- Remove the battery before inspecting the blower or carrying out any cleaning, maintenance or repair work, before storing, and any other time the blower is not in use.
- Use of parts that are not authorized or approved by STIHL may cause serious or fatal injury or property damage.
 - STIHL recommends that only identical STIHL replacement parts be used for repair or maintenance.
- To reduce the risk of electric shock:
 - Unplug the charger from the electrical outlet before inspecting or cleaning the charger.
 - Regularly check the charger and ensure that the insulation of the power supply cord and plug are in good condition and show no signs of aging (brittleness), wear or damage.
 - Have a damaged power supply cord replaced by an authorized STIHL servicing dealer.

- To reduce the risk of short circuit and fire:
 - Keep the battery guides free of foreign matter. Clean as necessary with a dry cloth or soft, dry brush.
- Improper storage can result in unauthorized use, damage to the blower, battery and charger and an increased risk of fire, electric shock and other personal injury or property damage.
 - Remove the battery from the blower before storing.
 - Never store the blower or charger with the battery inserted.
 - Before storing, always unplug the charger from the electrical outlet and remove the battery.
 - Store the blower, battery and charger indoors in a dry, secure place that cannot be accessed by children or other unauthorized users.
 - Never store the battery in the blower, in the charger, in a metal container or in a container with metal objects (e.g., paper clips, nails, coins, keys).

9 General Warnings and Instructions

9.1 General Safety Warnings and Instructions for Battery-Powered Products

This section contains the general safety warnings and instructions for battery-powered products contained in UL 2595 / CSA C22.2 No. 0.23.

⚠ WARNING

- Read all safety warnings and instructions.
- Failure to follow the warnings and instructions may result in electric shock, fire, explosion and/or serious injury or property damage.
- Prevent unintentional starting. Ensure the trigger switch is in the off-position before inserting the battery, picking up or carrying the blower. Carrying the blower with your finger

on the trigger switch or inserting the battery with the trigger switch engaged increases the likelihood of unintended starting and possible accidents.



- Remove the battery from the blower before making any adjustments, changing accessories, or storing. Such preventive safety measures reduce the risk of starting the blower accidentally.
- Recharge only with the charger specified by STIHL. A charger that is suitable for one type of battery may create a risk of fire when used with another battery.
- Use the blower only with the specifically designated batteries. Use of any other battery may create a risk of fire or explosion and personal injury or property damage.
- When the battery is not in use, keep it away from other metal objects, like paper clips, coins, keys, nails or other small metal objects that can make a connection from one terminal to another. Do not store it in a metal container. Shorting the battery terminals together may cause burns or a fire or explosion.
- Under abusive conditions, liquid may be ejected from the battery; avoid contact. If contact accidentally occurs, flush with water. If liquid contacts eyes, additionally seek medical help. Liquid ejected from the battery may cause irritation, chemical burns or respiratory illness from inhalation.
- Do not use a battery or blower that is damaged or modified. Damaged or modified batteries may exhibit unpredictable behavior resulting in fire, explosion and risk of injury or property damage.
- Do not expose a battery or the blower to fire or excessive temperature. Exposure to fire or temperatures above 212 °F (100 °C) may cause fire and explosion.
- Follow all charging instructions and do not charge the battery outside of the ambient temperature range specified. Charging improperly or outside the specified range may damage the battery and increase the risk of fire.
- Have servicing performed by a qualified repair person using only identical replacement parts.

- Do not modify or attempt to repair the blower or the battery pack. Follow the instructions for use and care.

10 Before Starting Work

10.1 Preparing the Blower for Operation



Before starting work:

- ▶ Fully charge the battery,  11.
- ▶ Mount the nozzle,  13.1.
- ▶ Check the controls for proper function and condition,  16.

11 Charging the Battery

11.1 Setting up the Charger

WARNING

Read and follow the battery and charger safety precautions and instructions in this manual,  6 and  7. To reduce the risk of short circuit, which could lead to electric shock, fire and explosion, make sure the charger and its components are dry and not damaged; operate the charger indoors at an appropriate ambient temperature,  7.

WARNING

Since the battery and charger heat up during the charging process, do not operate the charger on a combustible surface or in a location where combustible gases, liquids, vapors, dusts or other materials and substances are present,  7.

To set up the charger:

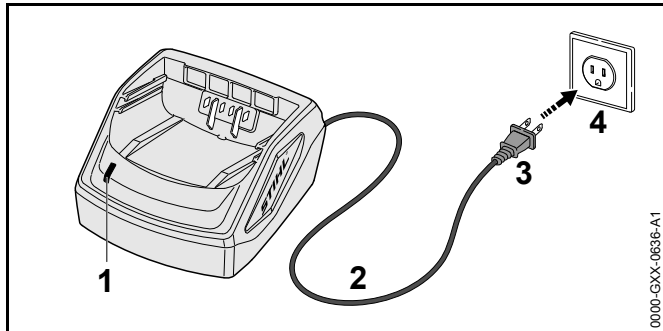

- ▶ Insert the plug (3) into a properly installed wall outlet (4) matching the voltage and electrical frequency stated on the rating plate on the charger.

The charger runs a self-test immediately after it is plugged in. The charger LED (1) will glow green for about 1 second, then it will glow red briefly before going out. Once the LED goes out, the self-test is complete and the charger is ready to charge the battery.

- ▶ Position the power supply cord (2) so that it will not be stepped on, tripped over, come in contact with sharp objects or moving parts or otherwise be subjected to damage or stress.

11.2 Charging

⚠ WARNING

STIHL batteries contain safety features and devices which, if damaged, may allow the battery to generate heat, rupture, leak, ignite or explode. Never charge a malfunctioning, damaged, cracked, leaking or deformed battery or use a charger that has been damaged. For indoor use only. Keep the charger dry. Protect it from rain, water, liquids and damp conditions. Never insert a wet battery. Never use a wet charger,  11.2.

To charge the battery:

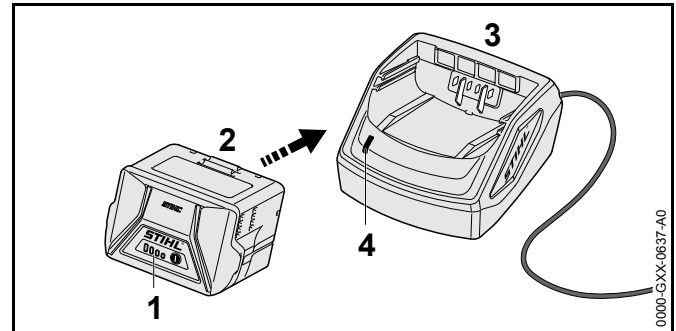

- ▶ Push the battery (2) into the charger (3) until it stops. The LED on the charger (4) glows green when the battery is charging.

The LEDs (1) on the battery glow green and show the state of charge.

When the LEDs on the battery turn off, the charging process is complete and the charger will shut itself off. The battery can be removed from the charger.

- ▶ Disconnect the power supply cord from the electrical outlet when the charger is not in use.

A battery is not fully charged when it ships from the factory. STIHL recommends that you fully charge the battery before using it the first time.

Operate the charger only indoors, in dry rooms and within an ambient temperature range of 41 °F to 104 °F (5 °C to 40 °C).

The battery heats up during operation of the blower. If a hot battery is inserted into the charger, it may be necessary for it to cool down before charging starts. The charging process begins only after the battery has cooled down sufficiently.

Charging time depends on a number of factors, including battery condition and the ambient temperature. For a complete list of approximate charging times, see www.stihl.com/charging-times.

11.3 Mounting the Charger on a Wall

Before mounting, ensure that no electrical cables, pipes or other service lines run in the wall behind the charger.

To mount the wall charger:

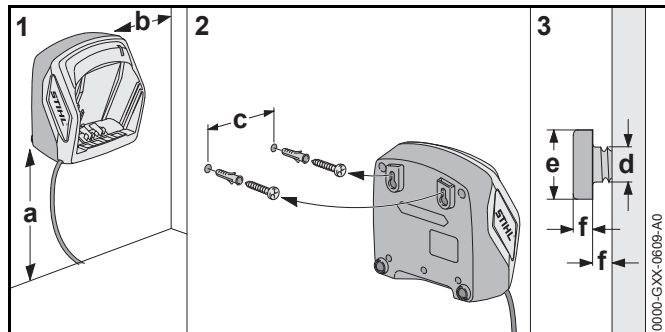

- ▶ Mount the charger indoors in a dry room near an electrical outlet.
- ▶ Sink the screws into a wall stud. Use appropriate screw-in wall anchors or other similar mounting devices if an appropriate wall stud is not available.
- ▶ Align the charger as shown above. Mount to a wall with the following dimensions:
 - a = minimum 18 in. (450 mm)
 - b = minimum 3.9 in. (100 mm)
 - c (for AL 101) = 3.0 in. (75 mm)
 - c (for AL 300 and AL 500) = 4.7 in. (120 mm)
 - d = 0.2 in. (4,5 mm)
 - e = 0.4 in. (9 mm)
 - f = 0.1 in. (2,5 mm)

12 LED Diagnostics

12.1 LEDs on the Battery

12.1.1 Battery Status

Four LEDs show the status of the battery. These LEDs can glow or flash green or red.

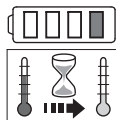

If one LED glows red continuously: the battery is either too hot or too cold. Allow the battery to warm up or cool down gradually at an ambient temperature of about 50 °F to 68 °F (10 °C to 20 °C).

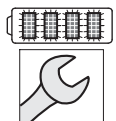

If all 4 LEDs flash red: the battery has a malfunction and must be replaced. Do not attempt to charge, use or store the battery.

12.1.2 Blower Status

When the battery is inserted in the blower, the same LEDs on the battery will indicate the status of the blower.

If three LEDs glow red continuously: the blower motor is too hot. Allow the motor to cool down.

If three LEDs flash red when you activate the trigger switch: the blower has an electrical malfunction. Do not operate the blower. Have it checked by an authorized STIHL servicing dealer before use or storage.

For troubleshooting information, 23.

12.1.3 Charge Status

The LEDs on the battery also show the battery's state of charge.

To determine the battery's state of charge:

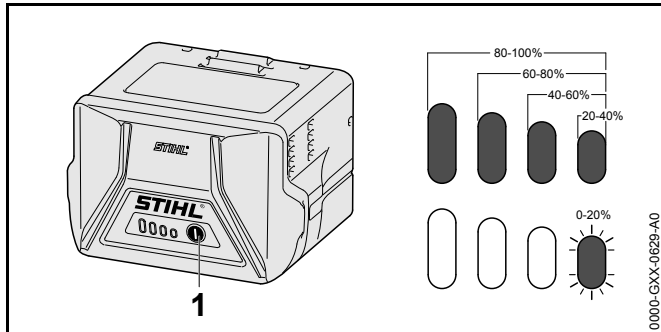

- ▶ Press the button (1) on the battery.
The LEDs on the battery will glow or flash green for about 5 seconds and indicate the state of charge (see illustration).

For example:

If four green LEDs glow continuously: full charge.

If one green LED is flashing: less than 20 % charge.

12.2 LED on the Charger

One LED shows the status of the charger. The LED can glow green or flash red.



If the LED glows green continuously: the battery is being charged.

or

The battery is too hot or too cold for charging. To determine, check the LEDs on the battery. If there is one glowing red light, allow the battery to warm up or cool down gradually at an ambient temperature of about 50 °F to 68 °F (10 °C to 20 °C).



If the LED flashes red: there is no electric contact between the battery and the charger. Remove and reinsert the battery.

or

The battery has a malfunction and must be replaced. Check the LEDs on the battery. Do not use or charge a battery if its LEDs indicate a malfunction.

or

The charger has a malfunction. Have it checked by an authorized STIHL servicing dealer before use.

For more information, 23.

13 Assembling the Blower

13.1 Mounting and Adjusting the Nozzle

WARNING

Make sure the battery is removed before starting assembly. Never operate your blower without a properly mounted blower tube and nozzle, 5.6.4. Use only attachments supplied or expressly approved by STIHL, 5.5.

The nozzle can be mounted to the blower tube in three positions to suit the height and reach of the user. The positions are marked on the blower tube.

To mount the nozzle:

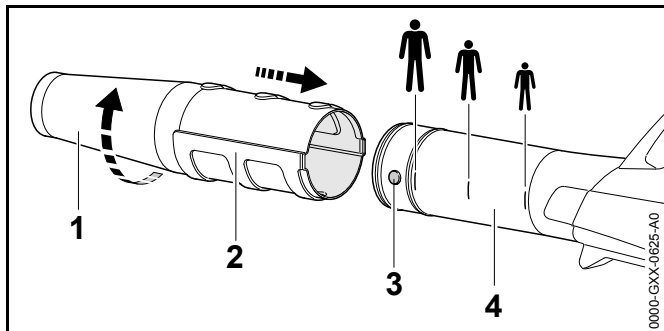

- ▶ Align the nozzle mounting lugs (3) with the groove on the nozzle (2) and push the nozzle (1) onto the blower tube (4).
- ▶ Rotate the nozzle in the direction of the arrow until it stops. The nozzle should lock in position.
- ▶ To remove the nozzle, reverse the sequence of steps above.

14 Inserting and Removing the Battery

14.1 Inserting the Battery

⚠ WARNING

Never use a malfunctioning, damaged, cracked, leaking or deformed battery, 6.1. Use and store the battery only within an ambient temperature range of 14 °F to 122 °F (- 10 °C to 50 °C), 6.1.

⚠ WARNING

To reduce the risk of unintended activation, never store the battery in the blower, 20.2.

To insert the battery:

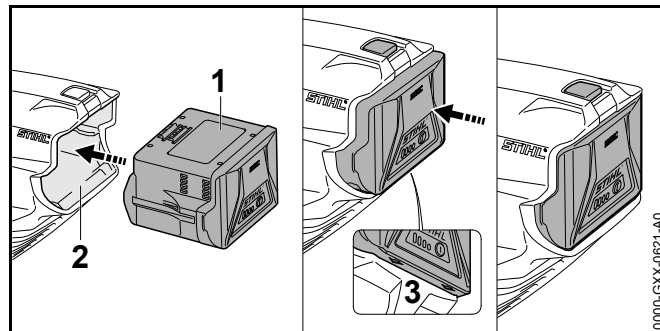

- ▶ Place the blower on a level surface.
- ▶ Insert the battery (1) into the battery compartment (2) until you hear an audible click. In this position, the arrows (3) on the battery are still visible and the battery is locked in the battery compartment. There is no electrical contact between the battery and the blower.
- ▶ To supply power to the blower, push the battery into the battery compartment until it stops. The battery is properly inserted when you hear a second audible click and the battery is flush with the top of the housing. In this position, there is electrical contact between the battery and the blower.

Since a new battery is not fully charged, STIHL recommends that you fully charge the battery before using it the first time, 11.

14.2 Removing the Battery

⚠ WARNING

To reduce the risk of severe personal injury from unintended activation, always remove the battery before assembling, transporting, adjusting, cleaning, servicing, maintaining or storing the blower and any other time it is not in use.

⚠ WARNING

Use care when ejecting the battery to prevent it from falling and causing personal injury or property damage.

To remove the battery:

- ▶ Release the trigger switch.
- ▶ Place the blower on a level surface.
- ▶ Position your hand behind the battery.

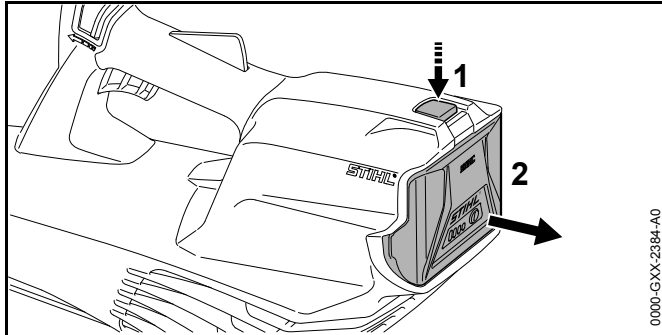

- ▶ Press down on the locking lever (1) to eject the battery (2) from the battery compartment.



NOTICE

Avoid exposing the battery to excessive heat or prolonged periods of direct sunlight. Use or storage outside the recommended ambient temperature range can reduce the performance and/or service life of the battery.

15 Switching the Blower On and Off

15.1 Switching On

WARNING

Never operate your blower if it is modified, damaged, improperly adjusted or maintained, not completely and securely assembled or not functioning properly,  15.1. To reduce the risk of personal injury, always wear proper clothing and protective apparel, including proper eye protection, when operating your blower,  5.4.

Before switching on:

- ▶ Make sure you have a secure and firm footing.
- ▶ Stand upright.
- ▶ Always hold and operate the blower with one hand firmly on the control handle.

To switch the blower on:

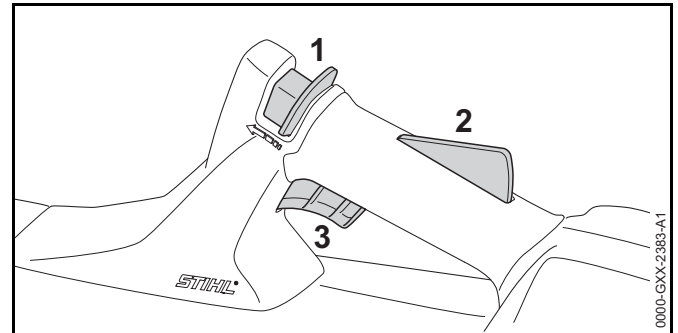

- ▶ Unlock the retaining latch (1) by pushing it forward with your thumb. Hold it in this unlocked position.
- ▶ Depress and hold the trigger switch lockout (2). The retaining latch can be released and will stay in the unlocked position.
- ▶ Squeeze the trigger switch (3) with your index finger. Air flow will start.

The motor will not switch on unless the retaining latch is unlocked and the trigger switch lockout and trigger switch are pressed at the same time.

15.2 Switching Off

WARNING

To reduce the risk of personal injury from unintended activation or unauthorized use, switch off the motor and remove the battery before transporting or putting the blower down.

To switch the blower off:

- ▶ Release the trigger switch and trigger switch lockout. Once the trigger switch and trigger switch lockout have been released, the retaining latch will return to its locked position and activation of the trigger switch will be blocked.

16 Checking the Controls

16.1 Testing the Controls

Before starting work, confirm that the retaining latch (1), trigger switch lockout (2) and trigger switch (3) are undamaged and functioning properly.

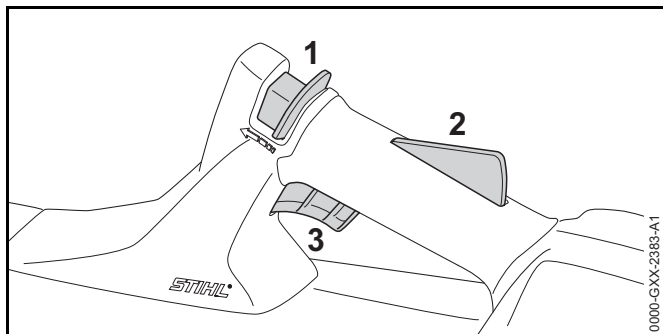

Retaining Latch (1), Trigger Switch Lockout (2) and Trigger Switch (3)

⚠ WARNING

To help reduce the risk of injury from blown objects, always wear proper eye protection while testing the controls. Keep bystanders at least 16 ft. (5 m) away.

To test the controls:

- ▶ Remove the battery.
- ▶ Unlock the retaining latch by pushing it forward with your thumb.
- ▶ Hold the retaining latch in the unlocked position.

- ▶ Depress the trigger switch lockout and the trigger switch momentarily.
- ▶ Release the retaining latch, trigger switch lockout and trigger switch. The retaining latch, trigger switch lockout and trigger switch should return to their respective locked positions. If they do not, take the blower to an authorized STIHL servicing dealer to be repaired before use.

If you are able to activate the trigger switch without first unlocking the retaining latch and depressing the trigger switch lockout, take the blower to an authorized STIHL servicing dealer to be repaired before use.

- ▶ Insert the battery.
 - ▶ Hold the blower firmly and unlock the retaining latch. Depress the trigger switch lockout and trigger switch momentarily. The blower should switch on. If it does not, take the blower to an authorized STIHL servicing dealer to be repaired before use.
 - ▶ Release the trigger switch. The blower should switch off.
- If the blower does not switch off after you release the trigger switch, remove the battery and take the blower to an authorized STIHL servicing dealer to be repaired before use.

17 During Operation

17.1 Using the Blower

⚠ WARNING

To reduce the risk of personal injury, never work with the blower in the rain or in wet or damp conditions, 5.5. Always wear proper clothing and protective apparel, including proper eye protection, 5.4. Never direct the air flow toward bystanders. Keep bystanders at least 16 ft. (5 m) away from the work area, 5.6.4. Work carefully and maintain proper control of the blower.

The blower is designed for single-handed operation with either the right or left hand.

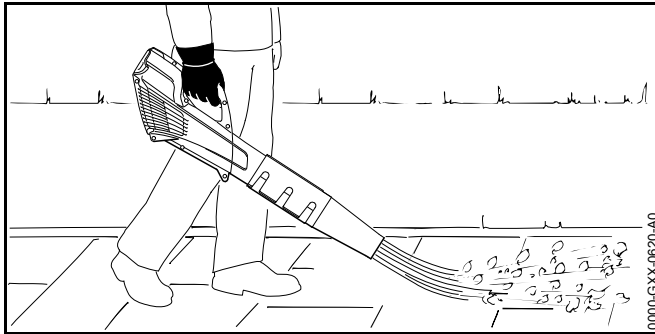

- ▶ Hold the unit firmly with your hand, keeping the handle cradled between your thumb and fingers.
- ▶ Direct the air flow at the edges of the pile of material to be blown.

NOTICE

Never direct the air flow toward objects such as vehicles or windows that are less than 16 ft. (5 m) away.

Observe all applicable laws, regulations, standards and ordinances.

18 After Finishing Work

18.1 Preparing for Transportation or Storage

! WARNING

To reduce the risk of personal injury from unintended activation or unauthorized use, switch off the motor and remove the battery before transporting the blower or putting it down.

To prepare the blower for transportation or storage:

- ▶ Switch off the blower, 15.2.
- ▶ Remove the battery, 14.2.
- ▶ If the battery or blower became wet during operation, allow them to dry separately and completely before charging or storing.

19 Transporting the Blower, Battery and Charger

19.1 Blower

When transporting the blower:

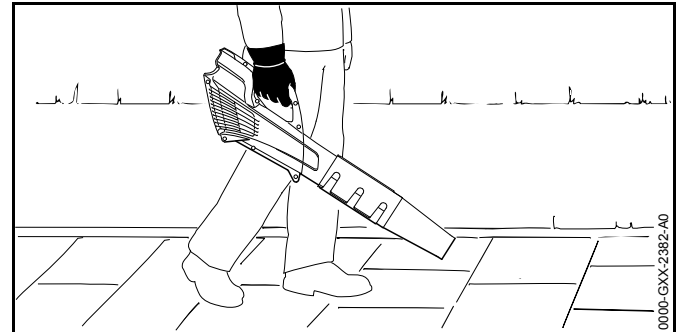

- ▶ When transporting the blower by hand, carry it by the control handle.
- ▶ When transporting the blower in a vehicle, secure and position the blower to prevent turnover, impact and damage.

19.2 Battery

! WARNING

To reduce the risk of a short circuit, which could lead to electric shock, fire and explosion, never transport the battery in a metal container or near metal objects (e.g., paper clips, nails, coins, keys), 6.1.

When transporting the battery:

- ▶ Place the battery in a non-metal container or carton and secure it against impact or damage. Never transport the battery in a metal or other container that is capable of conducting electricity, or near metal objects (e.g., paper clips, nails, coins, keys).
- ▶ If you are transporting the battery in a vehicle, secure it and its container to prevent turnover, impact and damage.

STIHL batteries comply with the requirements set forth in UN-Manual ST/SG/AC.10/11/Rev.5/Part III, Subsection 38.3.

Commercial air, vessel and ground transportation of lithium ion cells and batteries is regulated. The battery is classified as a UN 3480, Class 9, packaging group II product. Shipping it, either as a complete tool or the battery, requires compliance with all applicable shipping regulations. Check with the ground, vessel, air cargo or passenger airline to determine if transport is prohibited or subject to restrictions or exemptions prior to shipping or travel.

Normally, no further conditions have to be met by the user in order to transport STIHL batteries by road to the power tool's operating site. Check and comply with any special regulations that may apply to your situation.

For further information please go to www.stihlusa.com/battery-transportation-safety.

19.3 Charger

To properly transport the charger:

- ▶ Disconnect the charger from the electrical outlet.
- ▶ Remove the battery from the charger.
- ▶ Wrap the power supply cord and attach it to the charger,  20.3.
- ▶ When transporting the charger in a vehicle, secure and position the charger to prevent turnover, impact and damage.

20 Storing the Blower, Battery and Charger

20.1 Blower

WARNING



Store the blower indoors in a dry, secure place that is inaccessible to children and other unauthorized users. Never store the battery in the blower or charger. Improper storage can result in unauthorized use and damage to the blower.

When storing the blower:



- ▶ Clean the blower,  21.
- ▶ Store the blower indoors in a dry and secure location, out of the reach of children and other unauthorized persons.

20.2 Battery

WARNING

To reduce the risk of a short circuit, which could lead to electric shock, fire and explosion, never store the battery in a metal container or near metal objects,  8.1. If the battery is damp or wet, allow it to dry thoroughly before storing,  6.1.

WARNING

Extreme temperatures can damage the battery and may also cause the battery to generate heat, rupture, leak, ignite or explode, resulting in severe or fatal personal injury or property damage. Use and store the battery only within an ambient temperature range of 14 °F to 122 °F (- 10 °C to 50 °C),  6.1. Never store the battery in direct sunlight or inside a vehicle in hot weather,  6.1.

To properly store the battery:

- ▶ Take the battery out of the blower or the charger.
- ▶ Make sure the battery is dry and store it indoors in a dry and secure location.

- ▶ Keep it out of the reach of children and other unauthorized persons.
- ▶ Protect the battery against dampness and corrosive agents such as garden chemicals and de-icing salts.
- ▶ Protect the battery from exposure to conductive liquids such as salt water.
- ▶ For maximum battery life, store the battery at an ambient temperature between 50 °F and 68 °F (10 °C and 20 °C) with a charge between 40 % and 60 % (2 green LEDs).
- ▶ Do not leave spare batteries unused. Use them in rotation.

20.3 Charger

To properly store the charger:

- ▶ Remove the battery from the charger.
- ▶ Disconnect the charger from the electrical outlet.

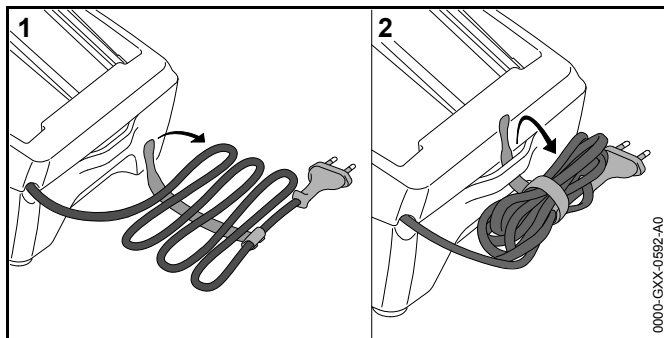

- ▶ Wrap the power supply cord and attach it to the charger.
- ▶ Store the charger indoors in a dry and secure location.
- ▶ Keep it out of the reach of children and other unauthorized persons.

21 Cleaning

21.1 Cleaning the Blower, Battery and Charger

⚠ WARNING

To reduce the risk of personal injury from unintended activation, remove the battery before carrying out any cleaning work, 8.1. Users of this blower should carry out only the cleaning described in this manual.

To clean the blower, battery and charger:

- ▶ Clean a dirty intake screen carefully with a soft brush whenever required.
- ▶ Clean the blower's polymer components with a slightly dampened cloth. Do not use detergents or solvents. They may damage the polymer components.
- ▶ Do not use a pressure washer to clean the blower or otherwise spray it with water or other liquids.
- ▶ Keep the battery housing and guides free from foreign matter and clean as necessary with a soft brush or soft, dry cloth.
- ▶ Keep the charger housing and electrical contacts free from foreign matter. Clean as necessary with a soft brush or soft, dry cloth. Always unplug the charger before cleaning.

22 Inspection and Maintenance

22.1 Inspecting and Maintaining the Blower

⚠ WARNING

To reduce the risk of personal injury from unintended activation, remove the battery before inspecting the blower or carrying out any maintenance, 8.1. Carry out only the maintenance operations described in this manual. There are no user-authorized repairs. STIHL recommends that repair work be performed by authorized STIHL servicing dealers.

To properly maintain the blower:









- ▶ Inspect the intake screen of the blower and replace if damaged.
- ▶ Have worn, missing or damaged safety labels replaced by an authorized STIHL servicing dealer.

If you make a warranty claim for a component which has not been serviced or maintained properly, coverage may be denied.

23 Troubleshooting Guide

23.1 Blower and Battery

Always remove the battery before carrying out any inspection, cleaning or maintenance.

Condition	LEDs on Battery	Cause	Remedy
Blower does not start when switched on.		No electrical contact between blower and battery.	<ul style="list-style-type: none"> ▶ Remove the battery,  14.2. ▶ Visually check the electrical contacts in the battery compartment and on the battery. ▶ Reinsert the battery,  14.1.
	1 LED flashes green.	Battery has low charge.	▶ Charge the battery,  11.
	1 LED glows red.	Battery too hot / too cold.	▶ Allow the battery to warm up or cool down gradually at ambient temperatures of about 50 °F to 68 °F (10 °C to 20 °C).
	4 LEDs flash red.	Malfunction in battery.	<ul style="list-style-type: none"> ▶ Remove the batter and reinsert it,  14. ▶ Switch on the blower,  15.1. ▶ If the LEDs continue to flash, do not attempt to use. The battery has a malfunction and must be replaced.
	3 LEDs glow red.	Blower too hot.	▶ Allow the blower to cool down.
	3 LEDs flash red.	Malfunction in blower.	<ul style="list-style-type: none"> ▶ Remove the battery and reinsert it,  14 ▶ Switch on the blower,  15.1. ▶ If the LEDs still flash, do not attempt to use. The blower has a malfunction and must be checked by a servicing dealer.
Blower cuts out during operation.	1 LED glows red.	Battery too hot / too cold.	▶ Remove the battery,  14.2.
	3 LEDs glow red.	Blower too hot.	▶ Allow the blower and battery to cool down gradually at ambient temperatures of about 50 °F to 68 °F (10 °C to 20 °C).

Always remove the battery before carrying out any inspection, cleaning or maintenance.

Condition	LEDs on Battery	Cause	Remedy
Run-time is too short.		Battery not fully charged.	▶ Charge the battery,  11.
		Useful life of battery has been reached or exceeded.	▶ Have the battery checked by an authorized STIHL servicing dealer.
Battery is not being charged even though LED on charger glows green.	1 LED glows red.	Battery too hot / too cold.	<ul style="list-style-type: none"> ▶ Allow the battery to warm up or cool down gradually at ambient temperatures of about 50 °F to 68 °F (10 °C to 20 °C). ▶ Operate the charger only in enclosed, dry rooms at ambient temperatures of 41 °F to 104 °F (5 °C to 40 °C).

23.2 Charger

Condition	LEDs on Charger	Cause	Remedy
LED on charger flashes red.	LED flashes red.	No electrical contact between charger and battery.	▶ Remove the battery and reinsert it into the charger.
		Malfunction in battery.	<ul style="list-style-type: none"> ▶ Remove the battery and reinsert it into the charger. ▶ If the LED continues to flash, do not attempt to charge. If 4 LEDs on the battery are flashing, it has a malfunction and must be replaced. Otherwise, have the battery checked by an authorized STIHL servicing dealer.
		Malfunction in charger.	▶ Have the charger checked by an authorized STIHL servicing dealer.
The charger does not run a self test.	The LED glows not green for about 1 second and then red for about 1 second.	Electrical contact to charger was briefly interrupted.	<ul style="list-style-type: none"> ▶ Disconnect the plug from the wall outlet. ▶ Wait 1 minute. ▶ Insert the plug in a wall outlet.

24 Specifications

24.1 STIHL BGA 57

Intended for household use.

- Approved battery type: STIHL AK series
- Maximum air velocity: 103 mph (46 m/s)
- Weight without battery: 5.1 lbs. (2.3 kg)

24.2 STIHL AK Series Battery

Approved charger type: STIHL AL 101, AL 300 or AL 500 series.

- Battery technology: Lithium-Ion
- Voltage: 36 V
- Rated capacity in Ah¹: See rating plate
- Stored energy in Wh²: See rating plate
- Weight in kg: See rating plate
- Permissible ambient temperature range during use or storage: 14 °F to 122 °F (- 10 °C to 50 °C)

For a complete list of approximate charging times, see www.stihl.com/charging-times.

For a complete list of approximate battery runtimes, see www.stihl.com/battery-life.

24.3 STIHL AL 101

- Mains voltage: 120 V
- Rated current: 1.3 A
- Frequency: 60 Hz
- Charging current: 1.5 A

¹ Rated capacity calculated pursuant to IEC 61960. Usable energy available to the operator will be less.

² The battery is marked with its stored energy as provided by the cell manufacturer. Usable energy available to the operator will be less.

- Rated power: 75 W
- Insulation: Class II (Double Insulation)
- Permissible ambient temperature range during charging: 41 °F to 104 °F (5 °C to 40 °C)

24.4 Symbols on the Blower, Battery and Charger



Symbol	Explanation
V	Volt
Hz	Hertz
A	Ampere
Ah	Ampere hour
W	Watt
Wh	Watt hour
AC	Alternating current
IP20	Degree of electrical protection

 Push and hold the retaining latch in this direction to unlock

 Direct current

 Number of cells and stored energy according to cell manufacturer's specification. Usable energy will be less.

 Certification/listing mark of CSA

 STIHL products must not be disposed of in the household trash, but only in accordance with local, state and federal laws and regulations and as provided in this manual,  26.

 The RBRC seal indicates that STIHL has prepaid for battery recycling

 Read the manual

 Insulation: Class II (Double Insulation)



Use and store charger only indoors in dry rooms.



California Energy Commission. This battery system complies with the California Energy Commission efficiency requirements.



Manufacturer Code

24.5 Engineering Improvements

STIHL's philosophy is to continually improve all of its products. As a result, engineering changes and improvements are made from time to time. Therefore, some changes, modifications and improvements may not be covered in this manual. If the operating characteristics or the appearance of your machine differs from those described in this manual, please contact your STIHL dealer or the STIHL distributor in your area for assistance.

24.6 FCC 15 Compliance Statement

This device complies with part 15 of the FCC Rules.

Operation is subject to the following two conditions:

- this device may not cause harmful interference.
- this device must accept any interference received, including interference that may cause undesired operation.

Note: This equipment has been tested and found to comply with the limits for a Class B digital device, pursuant to part 15 of the FCC Rules. These limits are designed to provide reasonable protection against harmful interference in a residential installation. This equipment generates, uses and can radiate radio frequency energy and, if not installed and used in accordance with the instructions, may cause harmful interference to radio communications. However, there is no guarantee that interference will not occur in a particular installation.

If this equipment does cause harmful interference to radio or television reception, which can be determined by turning the equipment off and on, the user is encouraged to try to

correct the interference by one or more of the following measures:

- reorient or relocate the receiving antenna,
- increase the separation between the equipment and receiver,
- connect the equipment to an outlet on a circuit different from that to which the receiver is connected,
- consult an authorized STIHL servicing dealer or an experienced radio/TV technician for help.

Do not change or modify this product in any way unless specifically allowed in this manual, since this could void your authority to operate it.

25 Replacement Parts and Equipment

25.1 Genuine STIHL Replacement Parts

STIHL recommends the use of genuine STIHL replacement parts. Genuine STIHL parts can be identified by the STIHL part number, the **STIHL** logo and, in some cases, by the STIHL parts symbol . The symbol may appear alone on small parts.

26 Disposal

26.1 Disposal of the Blower and Charger

STIHL products must not be thrown in household trash or disposed of except as provided in this manual.

- ▶ Take the blower, charger, accessories and packaging to an approved disposal site for environmentally friendly recycling.
- ▶ Contact your authorized STIHL servicing dealer for the latest information on disposal and recycling.

26.2 Battery Recycling

WARNING

Handle discharged/depleted batteries carefully. Even if believed to be discharged, lithium ion batteries may never totally discharge and still may deliver a dangerous short circuit current. If damaged or exposed to extreme temperatures, they may leak, generate heat, catch fire or explode.

- ▶ Observe all federal, state and local disposal rules and regulations.
- ▶ Contact your authorized STIHL servicing dealer for the latest information on waste disposal.
- ▶ Recycle depleted batteries promptly.
- ▶ Keep batteries away from children. Do not disassemble and do not dispose of in fire.



STIHL is committed to the development of products that are environmentally responsible. This commitment does not stop when the product leaves the authorized STIHL servicing dealer. STIHL has partnered with the RBRC (Rechargeable Battery Recycling Corporation) to promote the collection and recycling of spent STIHL lithium ion batteries in the United States and Canada.

The RBRC seal indicates that STIHL has prepaid for battery recycling. RBRC has a toll free phone number (1-800-822-8837) that connects you to information on battery recycling locations and information on battery disposal bans or restrictions in your area. You can also return your spent battery to any authorized STIHL servicing dealer for recycling free of charge.

27 Limited Warranty

27.1 STIHL Incorporated Limited Warranty Policy

This product is sold subject to the STIHL Incorporated Limited Warranty Policy, available at www.stihlusa.com/warranty.html. It can also be obtained from your authorized STIHL dealer or by calling 1-800-GO-STIHL (1-800-467-8445).

28 Trademarks

28.1 Registered Trademarks

STIHL®

STIHL®



The color combination orange-grey (U.S. Registrations #2,821,860; #3,010,057, #3,010,058, #3,400,477; and #3,400,476)

AutoCut®

YARD BOSS®

STIHL ROLLOMATIC®

WOOD BOSS®



FARM BOSS®

iCademy®

MAGNUM®

MasterWrench Service®

MotoMix®

OILOMATIC®

ROCK BOSS®

STIHL Cutquik®

STIHL DUROMATIC®

STIHL Quickstop®



STIHL WOOD BOSS®

TIMBERSPORTS®



28.2 Common Law Trademarks

4-MIX™	HT Plus™
BioPlus™	STIHL PowerSweep™
Easy2Start™	STIHL Protec™
EasySpool™	STIHL MiniBoss™

ElastoStart™	STIHL MotoPlus 4™
Ematic™	Master Control Lever™
STIHL Precision Series™	STIHL OUTFITTERS™
FixCut™	STIHL PICCO™
Micro™	TrimCut™
Pro Mark™	STIHL M-Tronic™
Quad Power™	STIHL HomeScaper Series™
Quiet Line™	STIHL PolyCut™
STIHL Arctic™	STIHL RAPID™
STIHL Compact™	STIHL SuperCut™
STIHL Interchangeable Attachment Series™	STIHL Multi-Cut HomeScaper Series™
TapAction™	STIHL Territory™
	

This listing of trademarks is subject to change.

Any unauthorized use of these trademarks without the express written consent of ANDREAS STIHL AG & Co. KG, Waiblingen is strictly prohibited.

29 Addresses

29.1 STIHL Incorporated

STIHL Incorporated
 536 Viking Drive
 P.O. Box 2015
 Virginia Beach, VA
 23452-2015

Contenido

1	Introducción	33	12	Diagnóstico de LED	49
2	Acerca de este manual de instrucciones	33	12.1	LED en la batería.....	49
2.1	Palabras identificadoras.....	33	12.2	LED en el cargador.....	50
2.2	Símbolos en el texto.....	34	13	Armado del soplador	50
3	Componentes importantes	34	13.1	Instalación y ajuste de la boquilla.....	50
3.1	Soplador, batería y cargador.....	34	14	Colocación y extracción de la batería	51
4	Símbolos de seguridad en los productos	35	14.1	Colocación de la batería.....	51
4.1	Soplador, batería y cargador.....	35	14.2	Extracción de la batería.....	51
5	INSTRUCCIONES IMPORTANTES DE SEGURIDAD	36	15	Encendido y apagado del soplador	52
5.1	Introducción.....	36	15.1	Encendido.....	52
5.2	Uso previsto.....	36	15.2	Apagado.....	53
5.3	Operador.....	37	16	Revisión de los controles	53
5.4	Equipos de protección personal.....	37	16.1	Prueba de los controles.....	53
5.5	Soplador.....	38	17	Durante el funcionamiento	54
5.6	Uso del soplador.....	39	17.1	Uso del soplador.....	54
6	Seguridad de la batería	42	18	Después de completar el trabajo	54
6.1	Advertencias e instrucciones.....	42	18.1	Preparación para el transporte o el almacenamiento.....	54
7	Seguridad del cargador	44	19	Transporte del soplador, de la batería y del cargador	54
7.1	Advertencias e instrucciones.....	44	19.1	Soplador.....	54
8	Mantenimiento, reparación y almacenamiento	45	19.2	Batería.....	55
8.1	Advertencias e instrucciones.....	45	19.3	Cargador.....	55
9	Advertencias e instrucciones generales	46	20	Almacenamiento del soplador, la batería y el cargador	55
9.1	Advertencias de seguridad e instrucciones generales para productos alimentados por baterías.....	46	20.1	Soplador.....	55
10	Antes de empezar a trabajar	47	20.2	Batería.....	56
10.1	Preparación del soplador para el funcionamiento.....	47	20.3	Cargador.....	56
11	Carga de la batería	47	21	Limpieza	56
11.1	Preparación del cargador para el funcionamiento.....	47	21.1	Limpieza del soplador, de la batería y del cargador.....	56
11.2	Carga.....	48	22	Inspección y mantenimiento	57
11.3	Montaje del cargador en una pared.....	49			

STIHL

Este manual de instrucciones está protegido por derechos de propiedad intelectual. Todos los derechos reservados, especialmente los derechos de reproducción, traducción y procesamiento con sistemas electrónicos.

22.1 Inspección y mantenimiento del soplador.....	57
23 Guía de solución de problemas	58
23.1 Soplador y batería	58
23.2 Cargador	59
24 Especificaciones	60
24.1 STIHL BGA 57	60
24.2 Batería STIHL serie AK	60
24.3 STIHL AL 101.....	60
24.4 Símbolos en el soplador, en la batería y en el cargador	60
24.5 Mejoramientos técnicos	61
24.6 Declaración de cumplimiento con norma FCC 15 ..	61
25 Piezas y equipos de repuesto	61
25.1 Piezas de repuesto originales de STIHL.....	61
26 Eliminación	61
26.1 Eliminación del soplador y el cargador	61
26.2 Reciclado de las baterías	62
27 Garantía limitada	62
27.1 Política de garantía limitada de STIHL Incorporated	62
28 Marcas comerciales	62
28.1 Marcas comerciales registradas.....	62
28.2 Marcas comerciales por ley común.....	62
29 Direcciones	63
29.1 STIHL Incorporated	63

1 Introducción

Gracias por su compra. La información que contiene este manual lo ayudará a obtener el máximo rendimiento y satisfacción del soplador, y a reducir el riesgo de lesiones que supone su uso, si dicha información se respeta.

¡CONSERVE ESTE MANUAL!



Dado que el soplador es una herramienta motorizada accionada a batería y de gran velocidad, es necesario tomar medidas especiales de seguridad para reducir el riesgo de lesiones.



Lea este manual de instrucciones detenidamente antes del uso y periódicamente de allí en adelante. Aténgase a todas las instrucciones de seguridad. El uso descuidado o inadecuado del soplador puede causar lesiones graves o mortales.

Pida a su concesionario de servicio STIHL autorizado que le enseñe el manejo de la herramienta motorizada.

No preste ni alquile nunca su soplador sin el manual de instrucciones. Solamente las personas que comprenden la información de este manual por completo deberán manejar el soplador.

Para obtener más información, o si no comprende alguna de las instrucciones incluidas en este manual, visite www.stihlusa.com (para Canadá: www.stihl.ca) o comuníquese con un concesionario de servicio STIHL autorizado.

2 Acerca de este manual de instrucciones

2.1 Palabras identificadoras

Este manual contiene información sobre seguridad a la que usted debe prestar atención especial. Dicha información se indica con los siguientes símbolos y palabras identificadoras:

⚠ PELIGRO

Identifica una situación de peligro que, de no evitarse, causará lesiones graves o mortales.

⚠ ADVERTENCIA

Identifica una situación de peligro que, de no evitarse, podría causar lesiones graves o mortales.

INDICACIÓN

Indica el riesgo de daños a la propiedad, incluidos la máquina o sus componentes.

2.2 Símbolos en el texto

El siguiente símbolo tiene como finalidad ayudarlo a utilizar este manual.

 Hace referencia a un capítulo o subcapítulo designado en este manual de instrucciones.

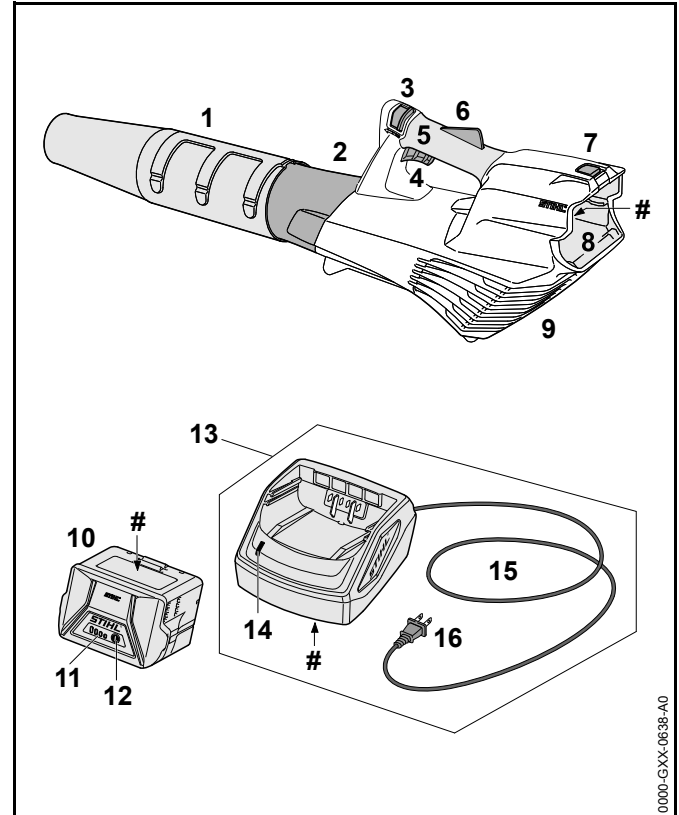
3 Componentes importantes**3.1 Soplador, batería y cargador****1 Boquilla**

Dirige y concentra el chorro de aire.

2 Tubo de soplado

Dirige el chorro de aire.

3 Pestillo de retención

Boquea/desbloquea el gatillo.

4 Gatillo

Enciende y apaga el motor.

5 Mango de control

El mango del soplador.

6 Bloqueo del gatillo

Se debe presionar cuando el pestillo de retención está desbloqueado para poder activar el gatillo.

7 Palanca de bloqueo

Asegura la batería en el compartimiento de la batería.

8 Compartimiento de la batería

Espacio en que se coloca la batería.

9 Rejilla de admisión

Cubre la abertura de toma de aire y reduce el riesgo de contacto con el ventilador soplador.

10 Batería

Suministra energía eléctrica al motor.

11 LED de la batería

Indican el estado de carga de la batería y muestran mensajes de error sobre posibles fallos de funcionamiento de la batería o de la herramienta motorizada.

12 Pulsador

Activa los LED de la batería.

13 Cargador

Carga la batería.

14 LED del cargador

Indica el estado de funcionamiento del cargador.

15 Cordón eléctrico

Suministra electricidad al cargador cuando está enchufado a un tomacorriente.

16 Enchufe

Permite conectar el cordón eléctrico a un tomacorriente de pared.

Placa de características

Contiene los datos eléctricos y el número de serie del producto.

4 Símbolos de seguridad en los productos

4.1 Soplador, batería y cargador

Los siguientes símbolos de seguridad se pueden ver en el soplador, en la batería y/o en el cargador:



Para reducir el riesgo de lesiones, respete las medidas de seguridad especificadas.



Lea y respete todas las medidas de seguridad que se dan en el manual de instrucciones. Un uso inadecuado puede provocar lesiones graves o mortales, así como daños materiales.



Para reducir el riesgo de lesionarse los ojos, use siempre gafas protectoras adecuadas,  5.4.



Para reducir el riesgo de lesiones, mantenga el cabello y la ropa suelta alejados de la toma de aire,  5.4.



Para reducir el riesgo de lesiones o de daños materiales causados por una activación inesperada, quite la batería siempre que no esté usando el soplador,  5.6.1.



Para reducir el riesgo de descarga eléctrica, no exponga el soplador a la lluvia, al agua ni a una humedad excesiva. Guarde la máquina bajo techo. Si la herramienta se expone a la lluvia o a condiciones muy húmedas, llévala a su concesionario de servicio STIHL autorizado antes de volver a utilizarla, 5.5.

Para reducir el riesgo de lesiones y de daños materiales provocados por incendios o por descargas eléctricas, asegúrese de que el cargador no se moja. Protéjalo de la lluvia, del agua, de cualquier líquido y de la humedad. Para uso en interiores únicamente, 7.1.



Para reducir el riesgo de lesiones provocadas por el chorro de aire a gran velocidad o por objetos que salen despedidos, asegúrese de que las personas de los alrededores se mantienen a una distancia de, como mínimo, 16 pies (5 m), 5.6.4.



Para reducir el riesgo de lesiones y de daños materiales provocados por incendios, explosiones o quemaduras, incluidas quemaduras químicas, no desarme, aplaste, deje caer, dañe ni caliente la batería a más de 212 °F (100 °C). Nunca la exponga al fuego ni la incinere, 6.



Para reducir el riesgo de lesiones y de daños materiales provocados por un cortocircuito, un incendio o una explosión, asegúrese de que la batería se mantiene seca. Protéjalo de la lluvia, del agua, de cualquier líquido y de la humedad. Nunca sumerja la batería en agua ni en otros líquidos, 6.



Para reducir el riesgo de lesiones y de daños materiales provocados por un incendio, use y guarde la batería siempre a temperaturas ambiente de entre 14 °F y 122 °F (- 10 °C y 50 °C), 6.

5 INSTRUCCIONES IMPORTANTES DE SEGURIDAD

5.1 Introducción

Cuando usa un soplador eléctrico, debe tomar ciertas precauciones básicas, tal como las siguientes:

¡LEA TODAS LAS INSTRUCCIONES ANTES DE USAR EL SOPLADOR!

GUARDE ESTAS INSTRUCCIONES.

▲ ADVERTENCIA

- Para reducir el riesgo de incendio, explosión, descarga eléctrica y otras lesiones, lea y siga las instrucciones de seguridad importantes dadas en este capítulo. En los siguientes capítulos de este manual, se proporcionan otras advertencias e instrucciones importantes.

5.2 Uso previsto

▲ ADVERTENCIA

- Este soplador está diseñado para soplar hojas, pasto y materiales livianos similares de terrenos, jardines, aceras, entradas de vehículos, porches, patios y superficies semejantes de la forma y en las condiciones que se describen en este manual. Si el soplador se usa para trabajos para los cuales no ha sido diseñado, podría provocar lesiones graves o mortales.
 - Sople únicamente hojas, pasto y materiales livianos similares.
- Un uso indebido podría provocar lesiones o daños materiales, incluidos daños en el soplador.
 - Use el soplador, la batería y el cargador solo como se describe en este manual.
 - Nunca intente modificar ni anular en modo alguno los controles ni los dispositivos de seguridad del soplador.

- Nunca utilice un soplador que haya sido modificado o alterado, apartándose de su diseño original.
- La batería de la serie STIHL AK está diseñada solo para el uso con herramientas motorizadas STIHL compatibles.
- Los cargadores STIHL de las gamas AL 101, AL 300 o AL 500 están diseñados para cargar únicamente baterías STIHL de las gamas AK y AP.

5.3 Operador

⚠ ADVERTENCIA

- El uso del soplador puede ser extenuante. El operador debe hallarse en buenas condiciones tanto físicas como mentales. Para reducir el riesgo de lesiones personales causadas por fatiga o pérdida del control:
 - Consulte a su médico antes de usar el soplador si tiene una afección de salud que pueda agravarse por el trabajo extenuante.
 - No haga funcionar el soplador si se encuentra bajo la influencia de cualquier sustancia (drogas, alcohol, medicamentos, etc.) que puedan afectar la visión, el equilibrio, la destreza o el juicio.
 - Esté alerta. No maneje el soplador cuando está cansado. Tómese un descanso si se siente cansado.
 - No permita que los niños usen el soplador.
- De acuerdo con los conocimientos actuales de STIHL, el motor eléctrico del soplador no debe interferir con marcapasos.
 - Sin embargo, las personas con marcapasos u otro dispositivo médico implantado deben consultar a su médico y al fabricante del dispositivo antes de utilizar esta motoguadaña.

5.4 Equipos de protección personal

⚠ ADVERTENCIA

- Para reducir el riesgo de lesiones personales:
 - Siempre use ropa adecuada y trajes protectores, incluidas gafas protectoras adecuadas.
- Si el cabello, la ropa o los trajes son aspirados por el conducto de admisión de aire o se enredan en los componentes del soplador, podrían perderse el control y producirse lesiones cortantes graves. Para reducir el riesgo de lesiones personales graves:



- Use ropa resistente y ajustada que permita una completa libertad de movimiento.
- Use monos o pantalones largos hechos de un material grueso para protegerse las piernas. No use pantalones cortos.
- Use una camisa de manga larga o una chaqueta.



- Evitar el uso de chaquetas sueltas, bufandas, corbatas, pantalones de pierna ancha o con basta doblada, joyería y otras piezas que pudieran ser aspiradas por la toma de aire.
 - Sujétese el cabello por encima de los hombros antes de empezar a trabajar.
- Para reducir el riesgo de lesiones oculares:



- Siempre utilice gafas o anteojos protectores bien ajustados con protección lateral resistentes a impactos y que porten designaciones que indiquen que cumplen con la norma ANSI Z87 «+».
- Es muy importante tener una buena superficie de apoyo para los pies. Para ayudar a mantener un punto de apoyo seguro y reducir el riesgo de lesiones mientras trabaja:



- Póngase un calzado sólido con suela antideslizante. Nunca use sandalias, chanclas, zapatos que dejen los dedos descubiertos ni calzado de ese tipo.

- Para reducir el riesgo de lesiones personales causadas por descarga de electricidad estática o pérdida de control durante el uso:



- STIHL recomienda el uso de guantes gruesos antideslizantes de cuero o de otro material resistente al desgaste para manipular el soplador.

5.5 Soplador

⚠ ADVERTENCIA

- Para reducir el riesgo de descarga eléctrica:



- No exponga el soplador a la lluvia, al agua ni a una humedad excesiva.

- Este soplador alimentado por batería está diseñado únicamente para llevar a cabo tareas de mantenimiento livianas en el jardín y en el entorno doméstico. Su uso para otros fines puede aumentar el riesgo de lesiones y de daños materiales.

- Lea y respete las instrucciones de manejo de este manual para conocer las aplicaciones aprobadas,  17.

- Para reducir el riesgo de que el operador o las personas que se encuentran cerca sufran lesiones:



- Siempre suelte el gatillo y quite la batería antes de armar, transportar, ajustar, inspeccionar, limpiar, mantener, reparar o guardar el soplador, y en cualquier momento en que no se esté usando.

- Si bien es posible conectar ciertos accesorios no autorizados a los sopladores de STIHL, su uso puede ser extremadamente peligroso. Le recomendamos que utilice

únicamente accesorios suministrados por STIHL o expresamente autorizados por STIHL para el uso con este modelo específico.

- Use solo accesorios suministrados o expresamente aprobados por STIHL.
- Nunca modifique en modo alguno este soplador.
- Nunca intente modificar ni anular en modo alguno los controles ni los dispositivos de seguridad del soplador.
- Nunca utilice un soplador que haya sido modificado o alterado, apartándose de su diseño original.
- No introduzca ningún objeto en las aberturas del soplador.
- No utilice el soplador si tiene alguna abertura obstruida.
- Mantenga el soplador libre de polvo, pelusas, pelos y cualquier otro material que pueda reducir el chorro de aire.

- Si el soplador se cae o se expone a un impacto fuerte similar al de una caída:
 - Asegúrese de que no se ha dañado, de que está en buenas condiciones y de que funciona correctamente antes de reanudar el trabajo.
 - Verifique que los controles y los dispositivos de seguridad funcionan correctamente.
 - Revise los LED y compruebe si hay mensajes de error,  12.1.2.
 - Asegúrese de que la batería no se ha dañado. Nunca use ni cargue una batería que no funcione correctamente o que esté dañada, agrietada, deformada o pierda líquido.
 - Nunca trabaje con un soplador o una batería que tenga daños o una avería. Si tiene dudas, lleve el soplador y la batería a su concesionario de servicio autorizado STIHL para que los revisen.
- Si el soplador o la batería están dañados, no funcionan correctamente, se han dejado al aire libre o se han expuesto a la lluvia o a la humedad, o si han caído al agua

o a otro líquido, es posible que sus componentes y los dispositivos de seguridad ya no funcionen. Para reducir el riesgo de lesiones y de daños materiales:

- Lleve el soplador y la batería al concesionario de servicio STIHL autorizado para que los revisen antes de volver a utilizarlos.
- Las piezas de repuesto auténticas de STIHL están diseñadas específicamente para su modelo de soplador y cumplen las necesidades de rendimiento y seguridad correspondientes. El uso de piezas no autorizadas o no aprobadas por STIHL puede provocar lesiones graves o mortales, así como daños materiales.
 - STIHL le recomienda que utilice solo repuestos idénticos a las piezas originales.

5.6 Uso del soplador

5.6.1 Antes del uso

⚠ ADVERTENCIA

- Un uso inadecuado o no autorizado puede causar lesiones y daños materiales.
 - Use el soplador solo como se describe en este manual de instrucciones.
- El uso de un soplador que ha sido modificado o que está dañado, mal ajustado o mal mantenido, o que no se ha armado de forma completa y segura, puede aumentar el riesgo de lesiones graves.
 - No maneje nunca un soplador que haya sido modificado, que esté dañado, mal ajustado o que no se haya armado por completo y de forma segura.
 - Siempre compruebe si el soplador está en buenas condiciones y si funciona debidamente antes de iniciar los trabajos. Preste especial atención al pestillo de retención, al gatillo y al bloqueo del gatillo.
 - Asegúrese de que el pestillo de retención, el bloqueo del gatillo y el gatillo se mueven libremente, y de que regresan siempre a su posición cuando los

suelta. El gatillo no debe poder apretarse hasta que se desbloquea el pestillo de retención y se pulsa el bloqueo del gatillo.

- Nunca intente modificar ni anular en modo alguno los controles ni los dispositivos de seguridad.
- Si el soplador o cualquiera de sus piezas presenta daños o no funciona correctamente, lleve la máquina a un concesionario de servicio STIHL autorizado. No use el soplador hasta que el problema se haya solucionado.
- Antes de colocar la batería:
 - Compruebe si hay corrosión o materias extrañas de otro tipo en los contactos eléctricos del compartimiento de la batería; mantenga los contactos limpios.
 - Nunca inserte ni use una batería que esté defectuosa, dañada, agrietada o deformada, o que pierda líquido.
 - Lea y siga las instrucciones de encendido del soplador,  15.1.
- Para reducir el riesgo de lesiones graves provocadas por un arranque accidental:
 - Antes de colocar la batería, asegúrese de que el pestillo de retención está en la posición de bloqueo y el gatillo, en la posición de apagado.
 - Nunca acarree el soplador con el dedo en el gatillo.
 - Suelte el gatillo antes de retirar la batería.



- Quite la batería antes de armar, transportar, ajustar, inspeccionar, limpiar, reparar, mantener o guardar el soplador, y siempre que no esté en uso.

- Nunca deje el soplador desatendido si tiene la batería colocada.
- Nunca guarde la batería en el soplador.

5.6.2 Sujeción y control del soplador

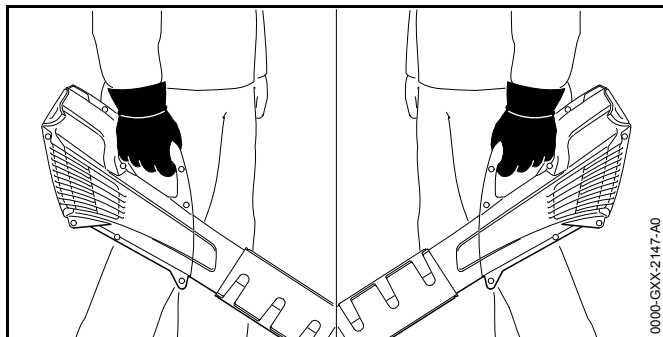

⚠ ADVERTENCIA

- Para sujetar con firmeza y controlar correctamente el soplador:
 - Mantenga el mango limpio y seco en todo momento. Protéjalo de la humedad, del alquitrán, del aceite, de la grasa y de la resina.
- Para reducir el riesgo de perder el control y sufrir lesiones graves o mortales, o provocárselas a las personas que se encuentran cerca:
 - Siempre sujete el soplador firmemente con una mano mientras trabaja.
 - Envuelva el mango firmemente con los dedos, manteniéndolo sujeto entre los dedos índice y pulgar (vea la ilustración).
- Para reducir el riesgo de que usted o las personas de los alrededores sufran lesiones graves o mortales causadas por una pérdida de control, asegúrese de que tiene los pies bien apoyados y de que mantiene el equilibrio en todo momento:
 - Nunca trabaje sobre una escalera de mano, sobre un tejado, un árbol o cualquier otro punto de apoyo que no sea seguro.
 - Tenga sumo cuidado cuando trabaje en terrenos con mucha vegetación o húmedos. Para evitar tropezarse, preste atención siempre a posibles obstáculos ocultos, como tocones, raíces, piedras, hoyos y zanjas.

5 INSTRUCCIONES IMPORTANTES DE SEGURIDAD

- Proceda con extrema precaución cuando trabaje en declives o en terrenos irregulares.
- Tenga mucho cuidado cuando trabaje en escaleras.
- Para no perder la estabilidad, retire siempre las ramas caídas, los arbustos, el material cortado y cualquier otro objeto o vegetación que pueda aumentar el riesgo de resbalarse, tropezarse o caer.
- Nunca utilice el soplador por encima de sus hombros.
- No extienda los brazos más de lo necesario. Mantenga el equilibrio y los pies bien apoyados en todo momento.

5.6.3 Condiciones de trabajo

⚠ ADVERTENCIA

- Ponga el soplador en funcionamiento solamente en condiciones de buena visibilidad y a la luz del día.
 - Posponga los trabajos si el tiempo está ventoso, con neblina, lluvioso o inclemente.
- El soplador es una máquina que debe ser manejada por una sola persona.
 - No se debe permitir la proximidad de otras personas, especialmente de niños, ni de animales en los lugares donde se esté utilizando la máquina.
 - Apague el soplador inmediatamente si se le aproxima alguna persona.
- Para reducir el riesgo de lesiones a los espectadores y usuarios no autorizados:
 - No deje el soplador desatendido si tiene la batería colocada.
 - Apague el soplador y quite la batería durante los descansos y en cualquier momento en que el soplador no se utilice.
- Hacer funcionar el soplador en entornos secos y polvorientos puede causar la acumulación de electricidad estática en el tubo, la boquilla y la carcasa del soplador. Esta electricidad estática podría descargarse

súbitamente con una chispa. Para reducir el riesgo de lesiones personales después de una descarga de electricidad estática:

- No ponga en funcionamiento el soplador en un lugar donde haya gases, líquidos, vapores, polvos u otros materiales y sustancias combustibles.
- Las chispas que se generan del funcionamiento del soplador pueden encender gases, líquidos, vapores, polvos u otros materiales y sustancias combustibles. Para reducir el riesgo de incendio y explosión:
 - No ponga en funcionamiento el soplador en un lugar donde haya gases, líquidos, vapores, polvos u otros materiales y sustancias combustibles.
 - Lea y atégase a las recomendaciones dadas por autoridades gubernamentales (por ejemplo, OSHA) para identificar y evitar los peligros que representan gases combustibles, líquidos, vapores, polvos y otros materiales y sustancias combustibles.
- El uso de este soplador puede generar polvo y otras sustancias que contienen productos químicos considerados como causantes de enfermedades respiratorias, cáncer, defectos de nacimiento u otra toxicidad reproductora.
 - Consulte con agencias gubernamentales tales como EPA, OSHA, CARB y NIOSH, al igual que otras fuentes fidedignas sobre materiales peligrosos si desconoce los riesgos asociados con las sustancias particulares con las cuales está trabajando.
- La inhalación de ciertos polvos, especialmente los polvos orgánicos, tales como el moho o polen, puede provocar reacciones alérgicas o asmáticas en las personas sensibles. La inhalación repetida o de grandes cantidades

de polvo u otros contaminantes del aire, especialmente los de partículas pequeñas, puede causar enfermedades respiratorias o de otro tipo.

- Controle el polvo en su fuente, siempre que sea posible.
- En la medida de lo posible, ponga el soplador en funcionamiento de modo que el viento o el proceso de operación dirijan cualquier polvo, vapor u otras partículas generados por el soplador en dirección contraria al operador.
- Si no es posible mantener el polvo inhalable y otras partículas a niveles de fondo o aproximadamente de fondo, siempre utilice una mascarilla aprobada por NIOSH y con capacidad adecuada para las condiciones específicas del sitio. Siga las recomendaciones dadas por entidades gubernamentales (por ejemplo: OSHA/NIOSH) y asociaciones laborales y comerciales.
- Si el terreno está cubierto por una sustancia química, como pesticida o herbicida:
 - Lea y siga las instrucciones y advertencias que acompañan a la sustancia que cubre la vegetación o el terreno.

5.6.4 Instrucciones de manejo

ADVERTENCIA

- En caso de una emergencia:
 - Apague el motor de inmediato y quite la batería.
- El ventilador soplador ubicado entre el conducto de admisión de aire y la abertura de salida gira siempre que el motor esté en marcha. Para reducir el riesgo de lesiones por el contacto con el ventilador soplador:
 - Nunca opere el soplador si la rejilla de admisión o la carcasa está agrietada, gastada o falta.
 - Nunca opere el soplador si el tubo y la boquilla están mal instalados.
 - Mantenga el pelo, la ropa suelta, los dedos y las demás partes del cuerpo lejos de las aberturas y las piezas en movimiento del soplador.

- El chorro de aire del soplador puede impulsar pequeños objetos a alta velocidad. Para reducir el riesgo de lesiones en los ojos y de herir a otras personas con objetos lanzados:
 - Mantenga a las demás personas y a las mascotas a no menos de 5 m (16 pies) de distancia de la zona de funcionamiento del soplador.
 - Nunca dirija el chorro de aire hacia otras personas o hacia las mascotas.
 - No permita el uso del soplador como juguete.
 - Apague el soplador inmediatamente si se le aproxima alguna persona.
- Una rejilla o una carcasa agrietada, gastada o faltante puede aumentar el riesgo de lesiones por objetos lanzados.
 - Nunca opere el soplador si la rejilla de admisión o la carcasa está agrietada, gastada o falta.
- Insertar un objeto extraño en el conducto de admisión o en la boquilla puede ocasionar daños a la propiedad, incluso daños al soplador, y lesiones graves al operador u otras personas debido a que el objeto o alguna pieza rota podría salir expulsada del soplador a alta velocidad.
 - Nunca inserte objetos en la boquilla o en el conducto de admisión del soplador.
 - Apague el soplador inmediatamente si comienza a vibrar de un modo anormal.
- Usar el soplador para esparcir herbicidas, pesticidas, fertilizantes u otros productos químicos puede ser peligroso y podría causar lesiones graves o mortales a las personas y dañar el medio ambiente.
 - Nunca use el soplador para dispersar o esparcir ningún tipo de producto químico.

6 Seguridad de la batería

6.1 Advertencias e instrucciones

ADVERTENCIA

- El uso de baterías no autorizadas puede dañar el soplador y provocar incendios, explosiones, lesiones personales y daños materiales.
 - Use solo baterías STIHL de la gama AK auténticas.
- El uso de baterías STIHL de la gama AK para cualquier fin que no sea alimentar las herramientas motorizadas de STIHL podría ser extremadamente peligroso.
 - Use las baterías de la gama STIHL AK solo para alimentar herramientas motorizadas de STIHL compatibles.
- El uso de cargadores no autorizados puede causar daños en la batería y provocar incendios, explosiones, lesiones y daños materiales.
 - Utilice únicamente cargadores STIHL de las gamas AL 101, AL 300 o AL 500 auténticos para cargar las baterías de la gama AK de STIHL.
- La batería tiene funciones y dispositivos de seguridad que, de dañarse, pueden provocar que la batería genere calor, se rompa, pierda líquido, se incendie o explote.
 - Nunca permita que la temperatura de la batería supere los 212 °F (100 °C).
 - Nunca prenda fuego a la batería, ni la coloque sobre o junto a fuegos, estufas u otro tipo de objetos que alcancen temperaturas muy altas.
- Nunca use ni cargue una batería que no funcione correctamente o que esté dañada, agrietada, deformada o pierda líquido.
- Nunca abra, desmonte ni golpee la batería; no la deje caer ni la exponga a impactos fuertes o a daños de cualquier otro tipo.
- Nunca exponga la batería a microondas ni a presiones elevadas.



- Nunca introduzca objetos en las ranuras de refrigeración de la batería.
- Las temperaturas extremas pueden hacer que la batería genere calor, se rompa, pierda líquido, se incendie o explote, lo que podría causar lesiones graves o fatales y daños materiales. La exposición a temperaturas no incluidas en el rango recomendado puede contribuir además a acortar la vida útil de la batería y a empeorar su rendimiento.



- Use y guarde la batería únicamente a una temperatura ambiente de entre 14 °F y 122 °F (-10 °C y 50 °C).
- Nunca guarde la batería en un lugar expuesto a la luz solar directa ni dentro de un vehículo si la temperatura exterior es elevada.
- Para reducir el riesgo de que se produzcan lesiones personales y daños materiales en caso de que la batería humee, emita un olor inusual o se caliente más de lo habitual durante el uso, la carga o el almacenamiento:
 - Deje de usar o de cargar de la batería inmediatamente. Póngase en contacto con las autoridades en caso de incendio o explosión.
- Para reducir el riesgo de que se produzca un cortocircuito, que podría causar, a su vez, una descarga eléctrica, un incendio o una explosión:



- No moje la batería. Protéjala de la lluvia, del agua, de cualquier otro líquido y de la humedad.
- Nunca sumerja la batería en agua ni en otros líquidos.
- Nunca puentee los terminales de la batería con alambres ni con otros objetos metálicos.
- Cuando no la esté usando, mantenga la batería alejada de objetos metálicos (p. ej., presillas para papel, clavos, monedas, llaves).
- Nunca transporte ni guarde la batería en un recipiente de metal.
- Guarde la batería bajo techo, en un lugar seco.

- Nunca guarde la batería en entornos húmedos o corrosivos, ni en condiciones que podrían provocar corrosión en los componentes metálicos.
- Nunca guarde la batería en el soplador ni en el cargador.
- Proteja la batería de la exposición a productos corrosivos, como las sustancias químicas utilizadas en el jardín o las sales descongelantes.
- Proteja la batería de la exposición a líquidos conductores como el agua salada.
- No intente reparar, abrir ni desmontar la batería. No contiene ninguna pieza que el usuario pueda reparar sin ayuda.
- El líquido que contiene la batería, y que puede derramarse en determinadas circunstancias, es potencialmente nocivo y puede provocar irritaciones en los ojos y en la piel, quemaduras químicas y otras lesiones graves.
 - Evite el contacto con la piel y con los ojos.
 - Para recoger el líquido de batería derramado, use un producto absorbente inerte, como la arena.
 - En caso de contacto accidental, limpie inmediatamente y a fondo la zona afectada con un jabón suave y agua.
 - Si le entra líquido de batería en los ojos: no se los frote. Aclárese los ojos con agua corriente durante al menos 15 minutos y acuda al servicio médico más cercano.
- Si la batería se prende fuego, puede resultar peligrosa. Para reducir el riesgo de que se produzcan lesiones personales graves y daños materiales, en caso de incendio:
 - Evacue la zona. El fuego se puede extender rápidamente. Manténgase lejos de cualquier vapor que se genere y respete una distancia de seguridad suficiente.
 - Avise a los bomberos.

- Aunque se puede usar agua para apagar una batería en llamas, es preferible utilizar un extintor de incendios de polvo químico multiuso.
- El cuerpo de bomberos le informará sobre la forma adecuada de eliminar una batería que se ha incendiado.
- Si la batería se cae, puede provocar lesiones o daños materiales. Para evitar que la batería se caiga al sacarla:
 - Coloque el soplador sobre una superficie nivelada.
 - Ubique la mano detrás de la batería mientras presiona la palanca de bloqueo. Tenga cuidado cuando saque la batería.

7 Seguridad del cargador

7.1 Advertencias e instrucciones

ADVERTENCIA

- Para reducir el riesgo de incendios, descargas eléctricas y otras lesiones personales o daños materiales:

- Lea y respete todas las señales de precaución del cargador, de la batería y del soplador, así como todas las instrucciones de este manual, antes de usar el cargador.
- Cargue solamente baterías STIHL AK o STIHL AP auténticas. Otras baterías podrían romperse, incendiarse o explotar, y causar lesiones o daños materiales.



- Para uso en interiores únicamente.
- Mantenga el cargador seco en todo momento. Protéjalo de la lluvia, del agua, de cualquier otro líquido y de la humedad. Nunca inserte una batería mojada ni use el cargador si está húmedo.
- No manipule el cargador, el cordón eléctrico ni el enchufe con las manos mojadas.

- Nunca use el cargador si está roto.
- Nunca cargue baterías que estén defectuosas, dañadas, agrietadas o deformadas, o que pierdan líquido.
- Nunca guarde una batería en el cargador.
- Utilice el cargador siempre bajo techo, en habitaciones secas y a temperaturas ambiente de entre 41 °F y 104 °F (5 °C y 40 °C).
- Mantenga el cargador fuera del alcance de los niños.
- Siempre enchufe el cargador a un tomacorriente de pared que esté instalado correctamente, y que tenga los mismos valores de voltaje y frecuencia eléctrica que se indican en el cargador.
- Nunca use zapatillas eléctricas para hacer funcionar varios cargadores u otros dispositivos desde el mismo tomacorriente o en el mismo circuito.
- No utilice el cargador si este ha recibido un fuerte golpe, si se ha caído o se ha dañado de cualquier otro modo.
- No intente reparar, abrir ni desarmar el cargador. No contiene ninguna pieza que el usuario pueda reparar sin ayuda.
- Para reducir el riesgo de descarga eléctrica o de incendio a consecuencia de un cortocircuito:
 - Asegúrese de que la batería y el cargador están completamente secos antes de iniciar el proceso de carga.
 - Nunca puentee los contactos del cargador con cables ni con otros objetos metálicos.
 - No inserte ningún objeto en las ranuras de refrigeración del cargador.

- El cargador se calienta durante el proceso de carga. Para reducir el riesgo de incendio:
 - No ponga en funcionamiento el equipo sobre superficies combustibles (p. ej., papel, cartón o telas), ni en entornos combustibles.
 - Deje que el cargador se enfríe por sí solo. No lo cubra.
- Los cargadores pueden producir chispas que, a su vez, pueden encender gases, líquidos, vapores, polvos u otros materiales combustibles. Para reducir el riesgo de incendios y explosiones:
 - No utilice la máquina en un lugar en el que haya gases, líquidos, vapores, polvos u otros materiales combustibles.
- El uso de un cordón eléctrico o de un enchufe que estén dañados puede provocar incendios, descargas eléctricas y otras lesiones personales, así como daños materiales. Para reducir estos riesgos:



- Revise regularmente el cordón eléctrico y el enchufe del cargador y compruebe si tienen daños. Si detecta daños, retire el enchufe inmediatamente del tomacorriente.
- Si el cordón eléctrico está dañado, solicite a un concesionario de servicio STIHL autorizado que lo reemplace.
- Desenchufe el cordón eléctrico del tomacorriente cuando el cargador no se esté usando.
- Nunca tire del cordón eléctrico para sacar el enchufe del tomacorriente. Para desenchufar la máquina, agarre el enchufe, y no el cordón.
- No use el cordón eléctrico para transportar ni sostener el cargador.
- Asegúrese de que el cordón eléctrico está colocado o marcado de modo que nadie pueda pisarlo ni tropezarse con él; compruebe que no está en contacto con objetos cortantes ni con partes móviles ni expuesto a ningún otro daño o esfuerzo.

- No se debe usar un alargador a menos que sea absolutamente inevitable. Sobrecargar un alargador puede provocar sobrecalentamiento e incendios. Si es imprescindible utilizar un alargador:
 - Use únicamente un alargador debidamente formado con alambres de calibre 16 (AWG 16) o mayor.
 - Nunca conecte más de un cargador u otro dispositivo a un alargador.
 - Nunca use un alargador cuyo vatiaje sea inferior al indicado en la placa de características del cargador.
 - Nunca use un alargador si las clavijas del enchufe difieren de las clavijas del enchufe del cargador en cantidad, tamaño o forma.
 - No una varios alargadores (en cadena).
- En caso de incendio, o si el cargador o la batería humean o emanan un olor inusual, si están calientes o presentan cualquier otra anomalía durante el proceso de carga:
 - Desconecte el cargador de la toma de corriente de inmediato. Póngase en contacto con las autoridades en caso de incendio o explosión.

8 Mantenimiento, reparación y almacenamiento

8.1 Advertencias e instrucciones

⚠ ADVERTENCIA

- La batería, el cargador o el soplador no contienen piezas que el usuario esté autorizado a reparar. Para reducir el riesgo de incendios, descargas eléctricas o lesiones de otro tipo, así como de daños materiales:
 - Los usuarios deben realizar únicamente los trabajos de mantenimiento y limpieza que se describen en este manual.
 - Respete escrupulosamente las instrucciones de limpieza y mantenimiento que se dan en las secciones correspondientes de este manual de instrucciones.

- STIHL le recomienda que encargue la realización de los trabajos de reparación a un concesionario de servicio STIHL autorizado.
- Un arranque accidental puede provocar lesiones o daños materiales.



- Quite la batería antes de inspeccionar el soplador o de realizar cualquier tarea de limpieza, mantenimiento o reparación, antes del almacenamiento y siempre que el soplador no esté en uso.
- El uso de piezas no autorizadas o no aprobadas por STIHL puede provocar lesiones graves o mortales, así como daños materiales.
 - Para llevar a cabo tareas de reparación o mantenimiento, STIHL recomienda utilizar únicamente piezas de repuesto STIHL idénticas a las originales.
- Para reducir el riesgo de descarga eléctrica:
 - Antes de inspeccionar o limpiar el cargador, desenchúfelo del tomacorriente de pared.
 - Revise regularmente el cargador y asegúrese de que el aislamiento del cordón eléctrico y el enchufe están en buenas condiciones y de que no muestran signos de deterioro (fragilidad), desgaste ni daños.
 - Si el cordón eléctrico está dañado, solicite a un concesionario de servicio STIHL autorizado que lo reemplace.
- Para reducir el riesgo de cortocircuitos e incendios:
 - Mantenga las ranuras de la batería libres de cuerpos extraños. Límpielas siempre que sea necesario con un paño seco o con un cepillo suave y seco.
- Un almacenamiento incorrecto puede resultar en un uso no autorizado, provocar daños en el soplador, en la batería y en el cargador y aumentar el riesgo de incendio, de descarga eléctrica y de otras lesiones, así como de daños materiales.
 - Retire la batería del soplador antes de almacenarlo.
 - Nunca guarde el soplador ni el cargador con la batería puesta.

- Antes de guardar la máquina, siempre desenchufe el cargador del tomacorriente y quite la batería.
- Guarde el soplador, la batería y el cargador en interiores, en un lugar seco y seguro al que no puedan acceder niños ni otras personas no autorizadas.
- Nunca guarde la batería en el soplador, en el cargador o en un envase metálico, ni en un envase junto con objetos metálicos (por ejemplo, presillas para papel, clavos, monedas, llaves).

9 Advertencias e instrucciones generales

9.1 Advertencias de seguridad e instrucciones generales para productos alimentados por baterías

Esta sección contiene las advertencias de seguridad generales e instrucciones para productos de baterías contenidas en las normas UL 2595 y CSA C22.2 n° 0.23.

▲ ADVERTENCIA



- Lea todas las advertencias de seguridad y todas las instrucciones.
- Si no se siguen todas las advertencias e instrucciones se podrían producir descargas eléctricas, incendios, explosiones y/o lesiones graves o daños a la propiedad.
- Evite los arranques accidentales. Asegúrese de que el gatillo se encuentre en la posición de apagado antes de insertar la batería, levantar o transportar el soplador. Transportar el soplador con el dedo en el gatillo o insertar la batería con el gatillo activado aumenta la probabilidad de que se produzcan un arranque imprevisto y accidentes.
- Retire la batería del soplador antes de realizar ajustes, cambiar los accesorios o guardar el soplador. Estas medidas preventivas de seguridad reducen el riesgo de arrancar el soplador por accidente.

- Recargue la batería únicamente con el cargador especificado por STIHL. Un cargador adecuado para un tipo de baterías puede crear un riesgo de incendios si se lo utiliza con un tipo de baterías diferente.
- Utilice el soplador únicamente con las baterías específicamente designadas para la herramienta. El uso de baterías diferentes puede crear un riesgo de incendio o explosión y lesiones personales o daños a la propiedad.
- Cuando no se utiliza la batería, manténgala alejada de objetos metálicos tales como presillas de papel, monedas, llaves, clavos, tornillos u otros objetos pequeños que pudieran formar una conexión entre los terminales de las baterías. No la almacene en un envase metálico. Un cortocircuito entre los terminales de batería puede causar quemaduras, un incendio o una explosión.
- En condiciones de maltrato, se podría expulsar líquido de la batería; evite el contacto con esta. Si ocurre el contacto accidental, lave la zona con agua. Si el líquido entra en contacto con los ojos, acuda al médico. Los líquidos expulsados de la batería pueden causar irritación, quemaduras químicas o malestares respiratorios debido a la inhalación.
- No utilice una batería o un soplador que presente daños o modificaciones. Las baterías con daños o modificaciones pueden tener un comportamiento impredecible que resulte en incendios, explosiones y riesgo de lesiones o daños a la propiedad.
- No exponga la batería ni el soplador al fuego ni a temperaturas excesivas. La exposición al fuego o a temperaturas superiores a 100 °C (212 °F) puede causar un incendio o una explosión.
- Siga todas las instrucciones de carga y no cargue la batería fuera del intervalo de temperaturas ambiente que se especifica. La carga indebida o efectuada fuera del intervalo especificado puede dañar la batería y aumentar el riesgo de incendios.
- El mantenimiento deberá efectuarlo únicamente un técnico calificado, utilizando piezas de repuesto idénticas.
- No modifique ni intente reparar el soplador o la batería. Siga las instrucciones de uso y cuidado.

10 Antes de empezar a trabajar

10.1 Preparación del soplador para el funcionamiento



Antes de empezar a trabajar:

- ▶ Cargue la batería completamente.  11.
- ▶ Instale la boquilla.  13.1.
- ▶ Verifique los controles para la función y la condición adecuada.  16.

11 Carga de la batería

11.1 Preparación del cargador para el funcionamiento

ADVERTENCIA

Lea y siga las precauciones e instrucciones de seguridad de la batería y del cargador dadas en este manual,  6 y  7. Para reducir el riesgo de cortocircuito, que podría provocar una descarga eléctrica, un incendio y una explosión, asegúrese de que el cargador y sus componentes estén secos y no estén dañados; opere el cargador puertas adentro a la temperatura ambiente adecuada,  7.

ADVERTENCIA

Dado que la batería y el cargador se calientan durante el proceso de carga, no haga funcionar el cargador sobre superficies que puedan incendiarse o en un lugar donde haya gases, líquidos, vapores, polvo u otros materiales y sustancias combustibles,  7.

Para preparar el cargador para el funcionamiento:

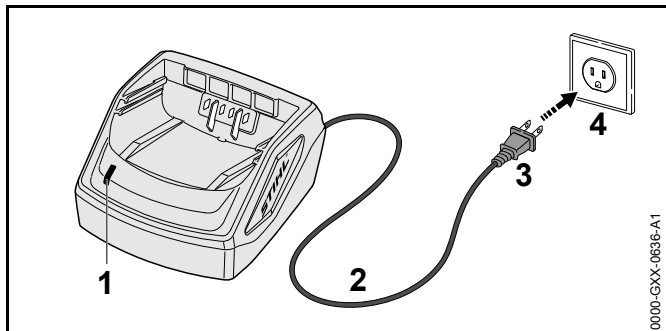

- Conecte el enchufe (3) a un tomacorriente de pared (4) debidamente instalado que suministre el voltaje y frecuencia indicados en la placa de características ubicada en el dorso del cargador.

El cargador ejecutará una autoprueba inmediatamente después de enchufarlo. El LED del cargador (1) se iluminará en verde durante 1 segundo aproximadamente, y luego en rojo por un lapso breve hasta apagarse. Una vez que el LED se apaga, la autoprueba ha finalizado y el cargador está listo para cargar la batería.

- Ubique el cordón eléctrico (2) como para que no se lo pise, cause tropiezos, esté en contacto con objetos cortantes o partes móviles o, de otro modo sujeto, a daño o esfuerzo.

11.2 Carga

⚠ ADVERTENCIA

Las baterías STIHL tienen características y dispositivos de seguridad que, de dañarse, pueden provocar que la batería genere calor, se rompa, pierda líquido, se incendie o explote. Nunca cargue una batería que no funcione bien, que esté dañada o deformada o tenga fugas, ni utilice un cargador averiado. Para uso en interiores únicamente. Mantenga el cargador seco en todo momento. Protéjalo de la lluvia, del agua, de cualquier líquido y de la humedad. Nunca inserte una batería que esté mojada. Nunca use un cargador que esté mojado, 11.2.

Para cargar la batería:

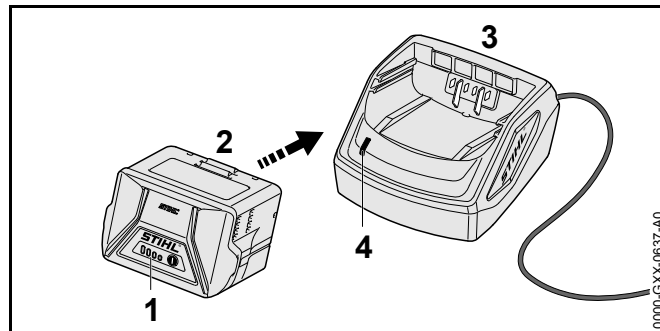

- Inserte la batería (2) en el cargador (3) hasta que haga tope. El LED del cargador (4) se ilumina en verde cuando la batería se está cargando.

Los LED (1) de la batería se iluminan en verde e indican el estado de la carga.

Cuando los LED de la batería se encienden, el proceso de carga ha finalizado y el cargador se apaga automáticamente. La batería se puede retirar del cargador.

- Desenchufe el cordón eléctrico del tomacorriente cuando no esté usando el cargador.

La batería no se suministra completamente cargada de fábrica. STIHL le recomienda que cargue la batería por completo antes de usarla por primera vez.

Utilice el cargador siempre bajo techo, en habitaciones secas y a temperaturas ambiente de entre 41 °F y 104 °F (5 °C y 40 °C).

La batería se calienta durante el funcionamiento del soplador. Si se inserta en el cargador una batería caliente, puede ser necesario dejarla enfriar antes de cargarla. El proceso de carga solo comienza una vez que la batería se ha enfriado lo suficiente.

El tiempo de carga depende de varios factores, tales como el estado de la batería y la temperatura ambiente. Si quiere ver una lista completa de los tiempos de carga aproximados, visite www.stihl.com/charging-times.

11.3 Montaje del cargador en una pared

Antes del montaje, asegúrese de que no pasan cables eléctricos, tuberías ni otros conductos de servicio detrás del lugar en que va a instalar el cargador.

Para montar el cargador de pared:

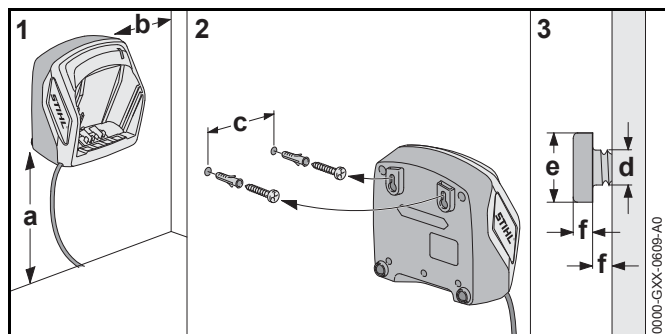

- ▶ Monte el cargador bajo techo, en un lugar seco y cerca de un tomacorriente de pared.
- ▶ Introduzca los tornillos en un montante de pared. Utilice anclajes de pared roscados adecuados u otros elementos de montaje similares si no hay montantes disponibles.
- ▶ Alinee el cargador como se muestra más arriba. Haga la instalación en una pared que tenga las siguientes dimensiones:
 - a = como mínimo, 18 in. (450 mm)
 - b = como mínimo, 3,9 in. (100 mm)
 - c (para AL 101) = 3,0 in. (75 mm)
 - c (para AL 300 y AL 500) = 4,7 in. (120 mm)
 - d = 0,2 in. (4,5 mm)
 - e = 0,4 in. (9 mm)
 - f = 0,1 in. (2,5 mm)

12 Diagnóstico de LED

12.1 LED en la batería

12.1.1 Estado de la batería

Cuatro LED muestran el estado de la batería. Estos LED pueden encenderse o destellar en verde o rojo.

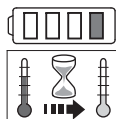

Si un LED se enciende en rojo continuamente, la batería está demasiado caliente o demasiado fría. Deje que la batería se caliente o se enfríe gradualmente a una temperatura ambiente de aproximadamente 10 °C a 20 °C (50 °F a 68 °F).

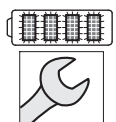

Si los cuatro LED destellan en rojo, la batería está averiada y debe reemplazarse. No intente cargar, usar ni guardar la batería.

12.1.2 Estado del soplador

Cuando la batería se coloca en el soplador, los mismos LED en la batería indicarán el estado del soplador.

Si los tres LED se encienden en rojo continuamente, el motor del soplador está demasiado caliente. Deje que el motor se enfríe.

Si tres LED destellan en rojo cuando activa el gatillo, el soplador tiene un defecto eléctrico. No opere el soplador. Solicite a un concesionario de servicio STIHL autorizado que la revise antes de usarlo.

Para información de localización de averías, 23.

12.1.3 Estado de carga

Los LED en la batería también muestran el estado de carga de la batería.

Para determinar el estado de carga de la batería:

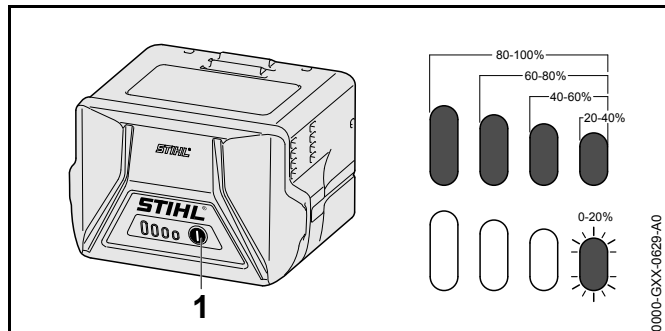

- ▶ Presione el botón (1) en la batería. Los LED de la batería se encenderán o destellarán en verde por unos 5 segundos e indicarán el estado de carga (vea la ilustración).

Por ejemplo:

Si cuatro LED se encienden en verde continuamente, la carga está completa.

Si un LED destella en verde, queda menos del 20 % de la carga.

12.2 LED en el cargador

El estado del cargador se indica mediante un LED. El LED puede iluminarse en verde o destellar en rojo.



Si el LED se ilumina continuamente en verde: la batería se está cargando.

o

La batería está muy caliente o muy fría para cargarse. Para determinar la condición de la batería, revise los LED de la batería. Si hay una luz roja iluminada, deje que la batería se caliente o se enfríe gradualmente a una temperatura ambiente de aproximadamente 50 °F a 68 °F (10 °C a 20 °C).



Si el LED destella en rojo: no hay contacto eléctrico entre la batería y el cargador. Retire y vuelva a colocar la batería.

o

La batería está averiada y es necesario reemplazarla. Revise los LED de la batería. No utilice una batería ni la recargue si sus LED indican que ha habido una avería.

o

El cargador está averiado. Solicite a un concesionario de servicio STIHL autorizado que lo revise antes de usarlo.

Para obtener más información, 23.

13 Armado del soplador

13.1 Instalación y ajuste de la boquilla



ADVERTENCIA

Antes de comenzar la instalación, asegúrese de que la batería no esté colocada. Nunca opere el soplador si el tubo y la boquilla están mal instalados, 5.6.4. Use solo los accesorios suministrados o expresamente aprobados por STIHL, 5.5.

La boquilla se puede instalar en el tubo del soplador en tres posiciones para adaptar la herramienta a la altura y el alcance del usuario. Las posiciones están marcadas en el tubo del soplador.

Para instalar la boquilla:

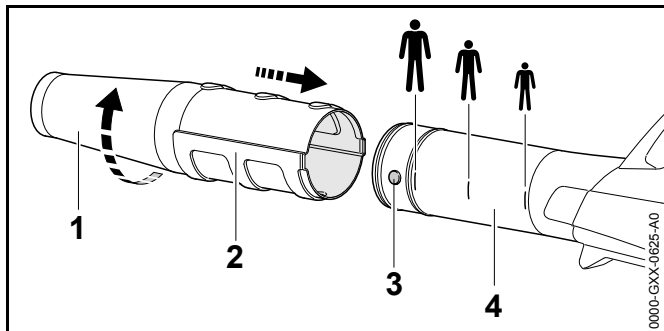

- ▶ Alinee las pestañas de montaje de la boquilla (3) con la ranura de la boquilla (2) y empuje la boquilla (1) para montarla en el tubo del soplador (4).
- ▶ Gire la boquilla en el sentido de la flecha hasta que haga tope.
La boquilla debe quedar bloqueada en su posición.
- ▶ Para retirar la boquilla, invierta el orden de los pasos descritos.

14 Colocación y extracción de la batería.

14.1 Colocación de la batería

! ADVERTENCIA

Nunca use una batería que esté defectuosa, dañada, agrietada, que pierda líquido o esté deformada, 6.1. Use y guarde la batería únicamente a una temperatura ambiente de entre 14 °F y 122 °F (- 10 °C y 50 °C), 6.1.

! ADVERTENCIA

Para reducir el riesgo de activación accidental, nunca guarde la batería en el soplador, 20.2.

Para colocar la batería:

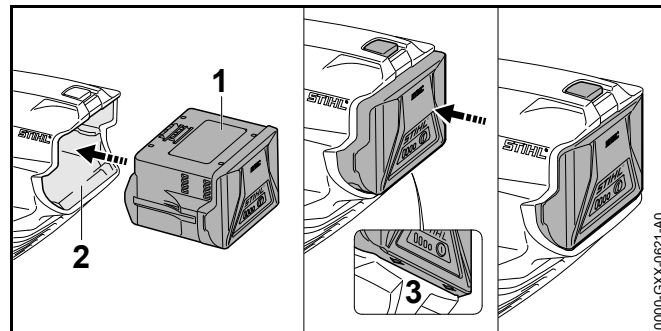

- ▶ Coloque el soplador sobre una superficie nivelada.
- ▶ Coloque la batería (1) en su compartimento (2) hasta que oiga un clic.
En esta posición, aún se ven las flechas (3) de la batería, y la batería está bloqueada en el compartimento. Sin embargo, no hay contacto eléctrico entre la batería y el soplador.
- ▶ Para suministrar energía al soplador, introduzca la batería en el compartimento correspondiente hasta que haga tope.
La batería se ha colocado correctamente cuando se escucha un segundo clic y la batería queda al ras con la parte superior de la carcasa. En esta posición, hay contacto eléctrico entre la batería y el soplador.

Las baterías nuevas no están completamente cargadas. Por eso, STIHL recomienda cargarlas por completo antes de usarlas por primera vez, 11.

14.2 Extracción de la batería

! ADVERTENCIA

Para reducir el riesgo de lesiones personales graves debido a la activación accidental, siempre quite la batería antes de armar, transportar, ajustar, limpiar, reparar o guardar el soplador o cuando no esté en uso.

⚠ ADVERTENCIA

Tenga cuidado al sacar la batería para evitar que se caiga y cause daños a la propiedad o lesiones personales.

Para quitar la batería:

- ▶ Suelte el gatillo.
- ▶ Coloque el soplador en una superficie nivelada.
- ▶ Ubique la mano detrás de la batería.

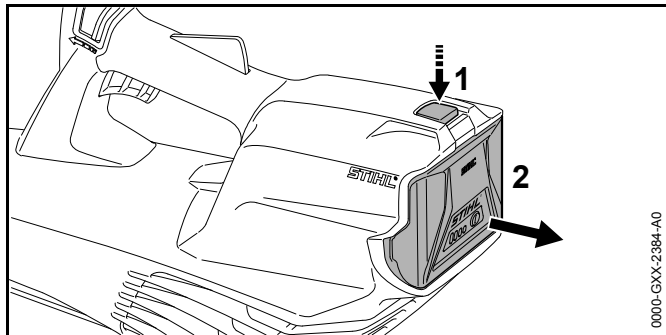

- ▶ Presione la palanca de bloqueo (1) para expulsar la batería (2) de su compartimento.

INDICACIÓN

Evite exponer la batería a calor excesivo o períodos prolongados de luz directa. El uso o el almacenamiento fuera del rango de temperatura ambiente recomendado pueden reducir el rendimiento o la vida útil de la batería.

15 Encendido y apagado del soplador**15.1 Encendido****⚠ ADVERTENCIA**

Nunca opere el soplador si está modificado, dañado, mal ajustado o reparado, no fue armado completa y debidamente o no funciona de manera correcta. 📖 15.1.

Para reducir el riesgo de lesiones personales, use siempre ropa adecuada y trajes protectores, incluso protección adecuada para los ojos cuando utiliza el soplador. 📖 5.4.

Antes de encender la máquina:

- ▶ Asegúrese de tener los pies bien apoyados.
- ▶ Párese derecho.
- ▶ Siempre sostenga y maneje el soplador colocando firmemente una mano en el mango de control.

Para encender el soplador:

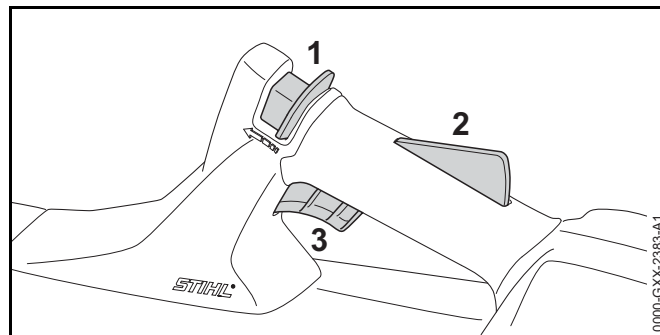

- ▶ Desbloquee el pestillo de retención (1) por medio de empujarlo hacia adelante con su dedo pulgar. Manténgalo en esta posición de desbloqueo.
- ▶ Mantenga presionado el desbloqueo del gatillo (2). El pestillo de retención se puede soltar y se mantendrá en la posición de desbloqueo.
- ▶ Oprima el gatillo (3) con el dedo índice. Comenzará a salir aire.

El motor no se pondrá en marcha a menos que el pestillo de retención esté desbloqueado y el bloqueo del gatillo y el gatillo se opriman al mismo tiempo.

15.2 Apagado

! ADVERTENCIA

Para reducir el riesgo de lesiones personales causadas por la activación accidental o el uso no autorizado, apague el motor y retire la batería antes de transportar o de bajar el soplador.

Para apagar el soplador:

- ▶ Suelte el gatillo y el bloqueo del gatillo.
Cuando haya soltado el gatillo y el bloqueo del gatillo, el pestillo de retención volverá a la posición de bloqueo y se bloqueará la activación del gatillo.

16 Revisión de los controles

16.1 Prueba de los controles

Antes de comenzar a trabajar, confirme que el pestillo de retención (1), el bloqueo del gatillo (2) y el gatillo (3) estén libres de daños y funcionen correctamente.

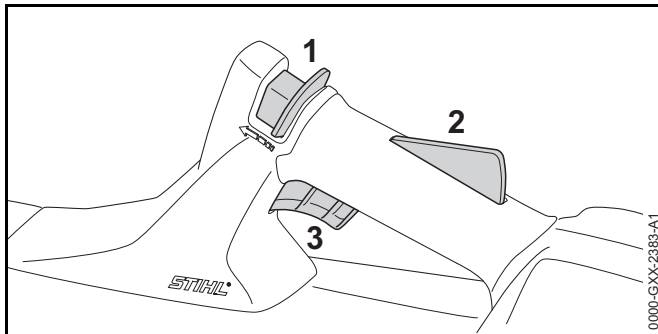

Pestillo de retención (1), bloqueo del gatillo (2) y gatillo (3)

! ADVERTENCIA

Para reducir el riesgo de lesiones causadas por objetos lanzados, siempre use protección adecuada para los ojos mientras prueba los controles. Mantenga a las demás personas a no menos de 5 m (16 pies) de distancia.

Para probar los controles:

- ▶ Retire la batería.
- ▶ Desbloquee el pestillo de retención al presionarlo hacia adelante con el pulgar.
- ▶ Mantenga el pestillo de retención en la posición de desbloqueo.
- ▶ Presione el bloqueo del gatillo y el gatillo momentáneamente.
- ▶ Suelte el pestillo de retención, el bloqueo del gatillo y el gatillo.
El pestillo de retención, el bloqueo del gatillo y el gatillo deben volver a sus respectivas posiciones de bloqueo. Si no lo hacen, lleve el soplador a un concesionario de servicio STIHL autorizado para que lo reparen antes de utilizarlo.

Si el gatillo se puede accionar sin antes desbloquear el pestillo de retención y oprimir el bloqueo del pestillo, lleve el soplador a un concesionario de servicio STIHL autorizado para que lo reparen antes de utilizarlo.



- ▶ Inserte la batería.
- ▶ Sostenga el soplador firmemente y desbloquee el pestillo de retención. Presione el bloqueo del gatillo y el gatillo momentáneamente.
El soplador se encenderá. Si no lo hace, llévelo a un concesionario de servicio STIHL autorizado para que lo reparen antes de utilizarlo.
- ▶ Suelte el gatillo.
El soplador se apagará.

Si el soplador no se apaga después de soltar el gatillo, retire la batería y lleve el soplador a un concesionario de servicio STIHL autorizado para que lo reparen antes de utilizarlo.

17 Durante el funcionamiento

17.1 Uso del soplador

! ADVERTENCIA

Para reducir el riesgo de sufrir lesiones personales, nunca opere el soplador bajo la lluvia o en condiciones muy húmedas.  5.5. Siempre use ropa adecuada y trajes protectores, incluidas gafas protectoras adecuadas,  5.4. Nunca dirija el chorro de aire hacia otras personas. Mantenga a las demás personas a no menos de 5 m (16 pies) de distancia de la zona de trabajo,  5.6.4. Trabaje con cuidado y mantenga un control adecuado del soplador.

El soplador ha sido diseñado para usarse con una sola mano, con la mano derecha o la izquierda.

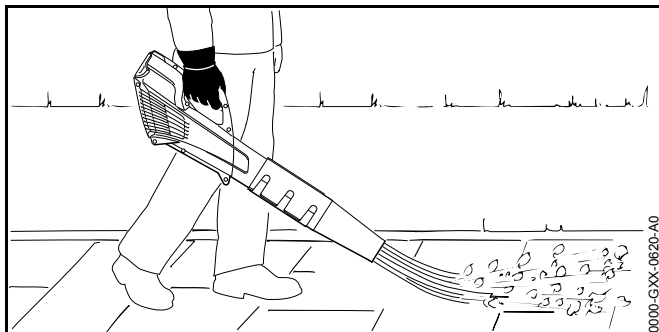

- ▶ Sostenga la unidad firmemente con la mano, envolviendo los dedos en el mango.
- ▶ Apunte el chorro de aire a los bordes de la pila de material que soplará.

INDICACIÓN

Nunca dirija el chorro de aire hacia otros objetos, como vehículos o ventanas, que se encuentren a menos de 5 m (16 pies) de distancia.

Respete todas las leyes, disposiciones, reglamentos y normas del caso.



18 Después de completar el trabajo

18.1 Preparación para el transporte o el almacenamiento

! ADVERTENCIA

Para reducir el riesgo de lesiones personales causadas por la activación accidental o el uso no autorizado, apague el motor y retire la batería antes de transportar o de bajar el soplador.

Para preparar el soplador para el transporte o el almacenamiento:

- ▶ Apague el soplador.  15.2.
- ▶ Retire la batería.  14.2.
- ▶ Si la batería o el soplador se humedecieron durante el funcionamiento, déjelos secar por separado y por completo antes de cargarlos o guardarlos.

19 Transporte del soplador, de la batería y del cargador

19.1 Soplador

Al transportar el soplador:

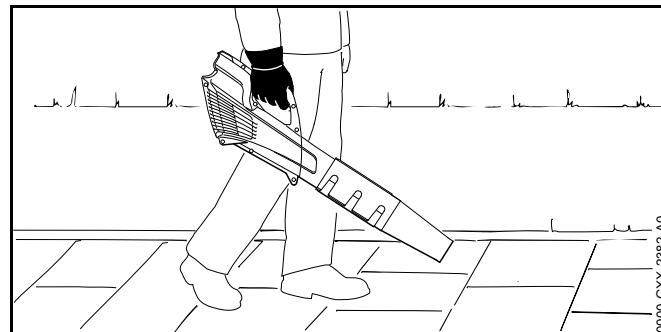

- ▶ Cuando transporte el soplador manualmente, sosténgalo del mango de control.
- ▶ Cuando transporte el soplador en un vehículo, fíjelo y ubíquelo de modo que no se tumbe, se golpee o se dañe.

19.2 Batería

ADVERTENCIA

Para reducir el riesgo de cortocircuito, que podría generar una descarga eléctrica, un incendio o una explosión, nunca transporte la batería en un contenedor metálico o cerca de objetos de metal (por ejemplo, presillas de papel, clavos, monedas, llaves),  6.1

Al transportar la batería:

- ▶ Coloque la batería en un contenedor o una caja no metálicos y protéjala de impactos o daños. Nunca transporte la batería en un envase metálico u otro contenedor capaz de conducir electricidad, ni cerca de objetos metálicos (por ejemplo, presillas para papel, clavos, monedas, llaves, etc.).
- ▶ Si transporta la batería en un vehículo, asegúrela junto con su contenedor para prevenir vuelcos, impactos y daños.

Las baterías STIHL cumplen con los requisitos descritos en el Manual UN ST/SG/AC.10/11/Ver.5/Parte III, Subsección 38.3.

El transporte comercial por aire, agua y tierra de celdas de ion de litio y baterías está regulado. Esta batería está clasificada como un producto UN 3480, Clase 9 y grupo de envasado II. Para transportarla, ya sea como parte de la herramienta completa o sola, es necesario cumplir con todas las normas de transporte correspondientes. Antes del transporte o traslado, consulte con la empresa de transporte por tierra o agua, o bien con la aerolínea de carga o pasajeros, para determinar si el transporte está prohibido o sujeto a restricciones o exenciones.

Por lo general, el usuario no necesita cumplir con ninguna condición adicional para poder transportar baterías STIHL por carretera hasta el sitio donde se encuentra la herramienta eléctrica. Verifique y respete cualquier norma especial que pudiera aplicarse a su situación.

Para obtener más información, visite www.stihlusa.com/battery-transportation-safety.

19.3 Cargador

Para transportar el cargador correctamente:

- ▶ Desconecte el cargador del tomacorriente de pared.
- ▶ Retire la batería del cargador.
- ▶ Enrolle el cordón eléctrico y sujételo al cargador,  20.3.
- ▶ Cuando transporte el cargador en un vehículo, fíjelo y ubíquelo de modo que no se tumbe, se golpee o se dañe.

20 Almacenamiento del soplador, la batería y el cargador

20.1 Soplador

ADVERTENCIA



Guarde el soplador bajo techo, en un lugar seco y bajo llave al que los niños y otras personas no autorizadas no puedan acceder. Nunca guarde la batería en el soplador o el cargador. Un procedimiento incorrecto de almacenamiento podría permitir el uso no autorizado del soplador y causarle daños,

Al guardar el soplador:



- ▶ Limpie el soplador,  21.
- ▶ Guarde el soplador bajo techo, en un lugar seco y bajo llave, fuera del alcance de los niños y de otras personas no autorizadas.

20.2 Batería

⚠ ADVERTENCIA

Para reducir el riesgo de cortocircuito, que podría generar una descarga eléctrica, un incendio o una explosión, nunca guarde la batería en un contenedor metálico o cerca de objetos de metal,  8.1. Si la batería está húmeda o mojada, permita que se seque completamente antes de guardarla,  6.1.

⚠ ADVERTENCIA

Las temperaturas extremas pueden dañar la batería y también hacer que genere calor, se rompa, pierda líquido, se incendie o explote, lo que podría causar lesiones personales graves o fatales y daños a la propiedad. Utilice y guarde la batería únicamente a una temperatura ambiente de -10°C a 50°C (14°F a 122°F),  6.1. No guarde la batería en un lugar con luz solar directa ni dentro de un vehículo en tiempo caluroso,  6.1.

Para almacenar la batería correctamente:

- ▶ Extraiga la batería del soplador o del cargador.
- ▶ Compruebe que la batería esté seca y guárdela bajo techo, en un lugar seco y bajo llave.
- ▶ Manténgalo fuera del alcance de los niños y de otras personas no autorizadas.
- ▶ Proteja la batería contra la humedad y los agentes corrosivos, como productos químicos de jardinería y sales de deshielo.
- ▶ Proteja la batería contra la exposición a líquidos conductores de electricidad tales como el agua salada.
- ▶ Para obtener la duración máxima de la batería, guarde la batería en una temperatura ambiente de entre 10 °C y 20 °C (50 °F y 68 °F) con una carga de entre el 40 % y el 60 % (2 LED iluminados en verde).
- ▶ No deje sueltas las baterías que no se utilizan. Rótelas.

20.3 Cargador

Para almacenar el cargador correctamente:

- ▶ Retire la batería del cargador.
- ▶ Desconecte el cargador del tomacorriente de pared.

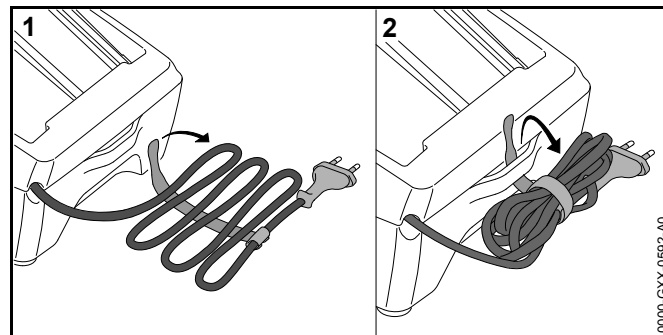

- ▶ Enrolle el cordón eléctrico y sujételo al cargador.
- ▶ Guarde el cargador bajo techo, en un lugar seco y bajo llave.
- ▶ Manténgalo fuera del alcance de los niños y de otras personas no autorizadas.

21 Limpieza

21.1 Limpieza del soplador, de la batería y del cargador

⚠ ADVERTENCIA

Para reducir el riesgo de lesiones provocadas por una activación accidental, quite la batería antes de llevar a cabo cualquier trabajo de limpieza,  8.1. Los usuarios de este soplador deben realizar únicamente las tareas de limpieza descritas en este manual.

Para limpiar el soplador, la batería y el cargador:

- ▶ Cuando la rejilla de admisión esté sucia, límpiela con cuidado con un cepillo suave.
- ▶ Limpie los componentes plásticos del soplador con un paño levemente humedecido. No use detergentes ni disolventes. Estos productos pueden dañar los componentes de polímero.
- ▶ No utilice una hidrolavadora para limpiar el soplador, ni lo rocíe con agua ni con otros líquidos.
- ▶ Mantenga la carcasa y las guías de la batería libres de cuerpos extraños y límpielas siempre que sea necesario con un cepillo blando o con un paño suave y seco.
- ▶ Mantenga los contactos eléctricos y la carcasa del cargador libres de materias extrañas. Límpielos siempre que sea necesario con un cepillo suave o con un paño suave y seco. Desenchufe el cargador siempre antes de limpiarlo.

Si usted está reclamando cobertura de garantía para algún componente que no ha sido reparado o mantenido debidamente, es posible que se deniegue la garantía.

22 Inspección y mantenimiento

22.1 Inspección y mantenimiento del soplador



ADVERTENCIA

Para reducir el riesgo de lesiones personales causadas por la activación accidental, quite la batería antes de inspeccionar el soplador o realizar cualquier mantenimiento.

 8.1. Efectúe únicamente las operaciones de mantenimiento que se describen en este manual. No hay reparaciones autorizadas para los usuarios. STIHL recomienda que los concesionarios de servicio STIHL autorizados efectúen los trabajos de reparación.









Para realizar el mantenimiento correcto del soplador:

- ▶ Revise la rejilla de admisión del soplador y reemplácela si está dañada.
- ▶ Si las etiquetas de seguridad están dañadas o faltan, solicite etiquetas de repuesto a un concesionario de servicio STIHL autorizado.

23 Guía de solución de problemas

23.1 Soplador y batería

Siempre retire la batería antes de realizar cualquier tarea de inspección, limpieza o mantenimiento.

Problema	LED de la batería	Causa	Solución
El soplador no arranca cuando se enciende.		No hay contacto eléctrico entre el soplador y la batería.	<ul style="list-style-type: none"> ▶ Retire la batería,  14.2. ▶ Inspeccione visualmente los contactos eléctricos del compartimiento de la batería y de la batería. ▶ Vuelva a colocar la batería,  14.1.
	1 LED destella en verde.	La batería tiene poca carga.	▶ Cargue la batería,  11.
	1 LED se ilumina en rojo.	La batería está demasiado caliente/demasiado fría.	▶ Espere a que la batería se caliente o se enfríe gradualmente hasta alcanzar una temperatura ambiente de entre 50 °F y 68 °F aproximadamente (de 10 °C a 20 °C).
	4 LED destellan en rojo.	La batería no funciona correctamente.	<ul style="list-style-type: none"> ▶ Retire la batería y colóquela de nuevo,  14. ▶ Encienda el soplador,  15.1. ▶ Si los LED siguen destellando, no intente usar la máquina. La batería no funciona correctamente, y es necesario cambiarla.
	3 LED iluminados en rojo.	El soplador está demasiado caliente.	▶ Deje que el soplador se enfríe.
	3 LED destellan en rojo.	Hay un fallo de funcionamiento en el soplador.	<ul style="list-style-type: none"> ▶ Retire la batería y colóquela de nuevo,  14. ▶ Encienda el soplador,  15.1. ▶ Si los LED siguen destellando, no intente usar la máquina. El soplador tiene una avería y debe ser revisado por un concesionario de servicio.
El soplador se apaga durante el funcionamiento.	1 LED iluminado en rojo.	La batería está demasiado caliente/demasiado fría.	<ul style="list-style-type: none"> ▶ Retire la batería,  14.2. ▶ Espere a que el soplador y la batería se enfríen gradualmente hasta alcanzar una temperatura ambiente de entre aproximadamente 50 °F y 68 °F (de 10 °C a 20 °C).
	3 LED iluminados en rojo.	El soplador está demasiado caliente.	

Siempre retire la batería antes de realizar cualquier tarea de inspección, limpieza o mantenimiento.

Problema	LED de la batería	Causa	Solución
El tiempo de funcionamiento es demasiado corto.		La batería no está completamente cargada.	► Cargue la batería,  11.
		Se alcanzó o se superó la vida útil de la batería.	► Lleve la batería a un concesionario de servicio STIHL autorizado para que la revisen.
La batería no se carga, aunque el LED del cargador está encendido en verde.	1 LED se ilumina en rojo.	La batería está demasiado caliente/demasiado fría.	<ul style="list-style-type: none"> ► Espere a que la batería se caliente o se enfríe gradualmente hasta alcanzar una temperatura ambiente de entre 50 °F y 68 °F aproximadamente (de 10 °C a 20 °C). ► Utilice el cargador únicamente en lugares cerrados y secos, a una temperatura ambiente de entre 41 °F y 104 °F (5 °C y 40 °C).

23.2 Cargador

Problema	LED del cargador	Causa	Solución
El LED del cargador destella en rojo.	El LED destella en rojo.	No hay contacto eléctrico entre el cargador y la batería.	► Retire la batería y vuelva a insertarla en el cargador.
		La batería no funciona correctamente.	<ul style="list-style-type: none"> ► Retire la batería y vuelva a insertarla en el cargador. ► Si el LED sigue destellando, no intente cargar la batería. Si los 4 LED de la batería destellan, la batería está averiada y es necesario reemplazarla. De lo contrario, solicite a un concesionario de servicio STIHL autorizado que revise la batería.
		Cargador averiado.	► Solicite a un concesionario de servicio STIHL autorizado que revise el cargador.
El cargador no ejecuta la autoprueba.	El LED no se ilumina en verde durante aproximadamente 1 segundo y luego en rojo durante 1 segundo aproximadamente.	El contacto eléctrico con el cargador se ha interrumpido brevemente.	<ul style="list-style-type: none"> ► Retire el enchufe del tomacorriente de pared. ► Espere 1 minuto. ► Inserte el enchufe en un tomacorriente de pared.

24 Especificaciones

24.1 STIHL BGA 57

Para uso doméstico.

- Tipo de batería aprobado: gama AK de STIHL
- Velocidad máxima del aire: 103 mph (46 m/s)
- Peso sin batería: 5,1 lb (2,3 kg)

24.2 Batería STIHL serie AK

Tipo de cargador aprobado: STIHL series AL 101, AL 300, AL 500.

- Tecnología de la batería: Iones de litio
- Voltaje: 36 V
- Capacidad nominal en Ah¹: Ver chapa de identificación
- Energía almacenada en Wh²: Ver chapa de identificación
- Peso en kg: Ver chapa de identificación
- Rango de temperatura ambiente permitido durante el uso o el almacenamiento: - 10 °C a 50 °C (14 °F a 122 °F)

Para obtener una lista completa de tiempos de carga aproximados, visite www.stihl.com/charging-times.

Para obtener una lista completa de tiempos de funcionamiento aproximados de la batería, visite www.stihl.com/battery-life.

24.3 STIHL AL 101

- Voltaje de alimentación: 120 V
 - Corriente nominal: 1,3 A
 - Frecuencia: 60 Hz
- ¹ Capacidad nominal calculada según IEC 61960. La energía útil disponible para el operador será menor.
- ² La batería tiene marcada la energía almacenada, según lo indica el fabricante de la celda. La energía útil disponible para el operador será menor.

- Corriente de carga: 1,5 A
- Potencia nominal: 75 W
- Aislamiento: Clase II (aislamiento doble)
- Rango de temperatura ambiente permitido durante la carga: 41 °F a 104 °F (5 °C a 40 °C)

24.4 Símbolos en el soplador, en la batería y en el cargador



Símbolo	Significado
V	Voltio
Hz	Hercio
A	Amperio
Ah	Amperio-hora
W	Vatio
Wh	Vatio-hora
AC	Corriente alterna
IP20	Grado de protección eléctrica

 Apriete y desplace el pestillo de retención en esta dirección indicada para desbloquear

 Corriente continua

 Número de pilas y energía acumulada de acuerdo con las especificaciones del fabricante de las pilas. La cantidad de energía aprovechable será menor.

 Marca de certificación/listado de CSA

 Los productos STIHL no se deben eliminar junto con la basura doméstica, sino de acuerdo con las leyes y normas locales, estatales y federales y como se especifica en este manual,  26.

 El sello RBRC indica que STIHL ha pagado por adelantado el reciclaje de la batería

 Lea el manual



Aislamiento: Categoría II (aislamiento doble)



Usar y guardar únicamente bajo techo y en recintos secos.



Comisión de Energía de California. Este sistema de batería cumple los requisitos de eficiencia establecidos por la Comisión de Energía de California.



Código del fabricante

24.5 Mejoramientos técnicos

STIHL tiene la filosofía de mejorar continuamente todos sus productos. Como resultado de ello, periódicamente se introducen cambios de diseño y mejoras. Por lo tanto, es posible que algunos cambios, modificaciones y mejoras no se describan en este manual. Si las características de funcionamiento o la apariencia de su máquina difieren de las descritas en este manual, comuníquese con el concesionario STIHL para obtener la ayuda que requiera.

24.6 Declaración de cumplimiento con norma FCC 15

Este dispositivo cumple con la parte 15 de las normas de la FCC.

El funcionamiento está sujeto a las dos condiciones dadas a continuación:

- este dispositivo no deberá causar interferencias nocivas.
- este dispositivo deberá aceptar todas las interferencias que reciba, incluso las interferencias que pudieran causar un funcionamiento no deseado.

Nota: Este equipo ha sido sometido a prueba y se ha hallado que cumple con los límites de los dispositivos digitales Categoría B, según la parte 15 del Reglamento de la FCC. Estos límites están diseñados para ofrecer protección razonable contra las interferencias nocivas en una instalación residencial. Este equipo genera, utiliza y puede

irradiar energía a radiofrecuencias y, si no se lo instala y utiliza conforme a las presentes instrucciones, podría causar interferencias nocivas para las comunicaciones por radio. No obstante, no se ofrece garantía alguna de que la interferencia no ocurrirá en una instalación particular.

Si este equipo llegara a causar interferencias perjudiciales a la recepción de radio o televisión, lo cual puede determinarse encendiendo y apagando el equipo, se le indica al usuario que intente corregir la interferencia por medio de tomar una o más de las medidas siguientes:

- reoriente o cambie la ubicación de la antena de recepción,
- aumente la separación entre el equipo y el receptor,
- conecte el equipo a un tomacorriente de un circuito diferente al cual está conectado el receptor,
- consulte a un concesionario de servicio STIHL autorizado o a un técnico de radio/TV experto para recibir ayuda.

No cambie ni modifique este producto en modo alguno, a menos que se le indique específicamente hacerlo en este manual, puesto que podría anular la autoridad de usarlo.

25 Piezas y equipos de repuesto

25.1 Piezas de repuesto originales de STIHL

STIHL recomienda el uso de piezas de repuesto originales de STIHL. Es posible identificar las piezas originales de STIHL por el número de pieza STIHL, el logotipo de **STIHL** y, en ciertos casos, el símbolo  de piezas STIHL. En las piezas pequeñas el símbolo puede aparecer solo.

26 Eliminación

26.1 Eliminación del soplador y el cargador

Los productos STIHL no se deben desechar junto con la basura del hogar, sino de la manera en que se detalla en este manual.

- ▶ Lleve el soplador, el cargador, los accesorios y el embalaje a un vertedero autorizado para reciclarlos y contribuir con el cuidado del medio ambiente.
- ▶ Comuníquese con un concesionario de servicio STIHL autorizado para obtener la información más actualizada sobre eliminación y reciclado.

26.2 Reciclado de las baterías

ADVERTENCIA

Manipule las baterías descargadas/agotadas con cuidado. Aunque parezca que están descargadas, las baterías de ion de litio nunca se descargan completamente y pueden generar una corriente de cortocircuito peligrosa. Si se dañan o exponen a temperaturas extremas, pueden perder líquido, generar calor, incendiarse o explotar.

- ▶ Respete todas las leyes y normas federales, estatales y locales sobre eliminación de desechos.
- ▶ Comuníquese con un concesionario de servicio STIHL autorizado para obtener la información más actualizada acerca de la eliminación de desechos.
- ▶ Recicle las baterías agotadas rápidamente.
- ▶ Mantenga las baterías alejadas de los niños. No desarme el producto ni lo incinere.



STIHL está comprometida con el desarrollo de productos que protejan el medio ambiente. Este compromiso no termina cuando el producto sale del concesionario de servicio STIHL autorizado. STIHL se asoció con la RBRC (Corporación de Reciclaje de Baterías Recargables) para fomentar la recolección y el reciclado de baterías de ion de litio STIHL en los Estados Unidos y Canadá.

El sello de la RBRC indica que STIHL ya aportó dinero para el reciclado de la batería. El sello de la RBRC lleva impreso un número telefónico gratuito (1-800-822-8837) que le permite acceder a información sobre lugares de reciclaje de baterías y prohibiciones o restricciones respecto del reciclado de baterías en su zona. También puede devolver las baterías a cualquier concesionario de servicio STIHL autorizado para reciclarlas gratuitamente.

27 Garantía limitada

27.1 Política de garantía limitada de STIHL Incorporated

Este producto se vende sujeto a la Política de garantía limitada de STIHL Incorporated, disponible en www.stihlusa.com/warranty.html. También puede obtenerlo de un concesionario de servicio STIHL autorizado o llamando al 1-800-GO-STIHL (1-800-467-8445).

28 Marcas comerciales

28.1 Marcas comerciales registradas

STIHL®

STIHL®



La combinación de colores anaranjado-gris (Registros en EE. UU. #2,821,860; #3,010,057, #3,010,058, #3,400,477; y #3,400,476)

AutoCut®

YARD BOSS®

STIHL ROLLOMATIC®

WOOD BOSS®



FARM BOSS®

iCademy®

MAGNUM®

MasterWrench Service®

MotoMix®

OILOMATIC®

ROCK BOSS®

STIHL Cutquik®

STIHL DUROMATIC®

STIHL Quickstop®



STIHL WOOD BOSS®

TIMBERSPORTS®



28.2 Marcas comerciales por ley común

4-MIX™	HT Plus™
BioPlus™	STIHL PowerSweep™
Easy2Start™	STIHL Protec™

EasySpool™	STIHL MiniBoss™
ElastoStart™	STIHL MotoPlus 4™
Ematic™	Master Control Lever™
STIHL Precision Series™	STIHL OUTFITTERS™
FixCut™	STIHL PICCO™
Micro™	TrimCut™
Pro Mark™	STIHL M-Tronic™
Quad Power™	STIHL HomeScaper Series™
Quiet Line™	STIHL PolyCut™
STIHL Arctic™	STIHL RAPID™
STIHL Compact™	STIHL SuperCut™
STIHL Interchangeable Attachment Series™	STIHL Multi-Cut HomeScaper Series™
TapAction™	STIHL Territory™
	

Esta lista de marcas comerciales está sujeta a cambios.

Queda terminantemente prohibido todo uso de estas marcas comerciales sin el consentimiento expreso por escrito de ANDREAS STIHL AG & Co. KG, Waiblingen.

29 Direcciones

29.1 STIHL Incorporated

STIHL Incorporated
536 Viking Drive
P.O. Box 2015
Virginia Beach, VA
23452-2015

⚠ WARNING

Use of this blower can disperse dust and other substances containing chemicals known to the State of California to cause cancer, birth defects or other reproductive harm.

⚠ ADVERTENCIA

El uso de este soplador puede dispersar polvo y otras sustancias que contienen productos químicos considerados por el Estado de California como causantes de cáncer, defectos de nacimiento u otra toxicidad reproductora.

⚠ WARNING

This blower, battery and charger contain chemicals known to the State of California to cause cancer, birth defects or other reproductive harm.

⚠ ADVERTENCIA

Este soplador, esta batería y este cargador contienen productos químicos considerados por el Estado de California como causantes de cáncer, defectos de nacimiento u otra toxicidad reproductora.

0458-807-8621-A

englisch / spanisch USA



www.stihl.com



0458-807-8621-A